



English

Română

Magyar



OPERATING INSTRUCTIONS INSTRUCȚIUNI DE UTILIZARE HASZNÁLATI UTASÍTÁS

ACTIVE BOOKSHELF STEREO SPEAKERS WITH BLUETOOTH, USB AND OPTICAL/RCA CONNECTIONS
BOXE DE RAFT ACTIVE CU BLUETOOTH ȘI CONEXIUNI USB/OPTIC/RCA
AKTÍV SZTEREÓ POLCHANGFALAK BLUETOOTH, USB ÉS OPTIKAI/RCA CSATLAKOZÁSSAL
MODELS/MODELE/MODELLEK: **EM 1022**

READ THESE INSTRUCTIONS CAREFULLY BEFORE USING THE MACHINE
CITIȚI CU ATENȚIE ACESTE INSTRUCȚIUNI DE FOLOSIRE ÎNAINTE DE A UTILIZA APARATUL
A GÉP HASZNÁLATA ELŐTT ALAPOSAN OLVASSA EL EZT A HASZNÁLATI UTASÍTÁST



Sole importer in Romania: ZASS Romania SRL (CUI RO15328988)
Ungheni nr. 40 A, cod 547605, Mureș
Unic importator în România: Telefon: 0265-262870, 0265-269209, Fax: 0265-307670
Egyetlen importőr Romániában: www.zassromania.ro, e-mail: office@zass.ro

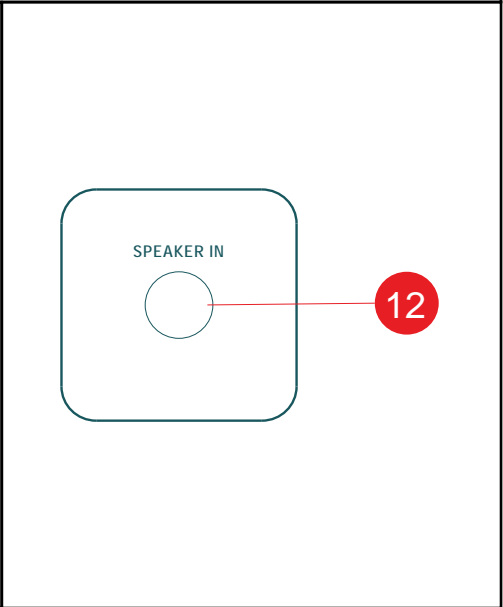
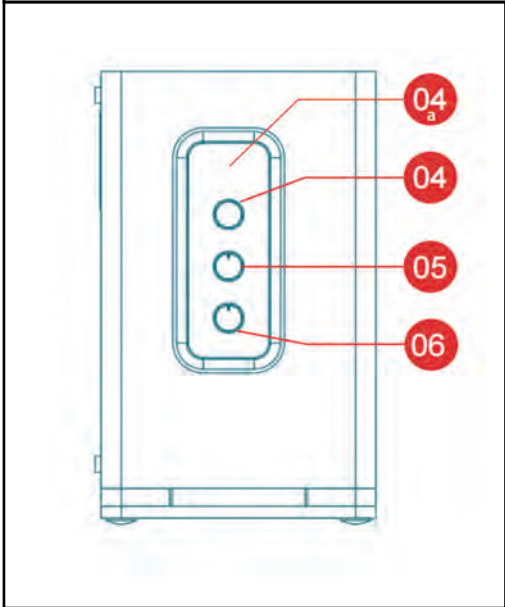
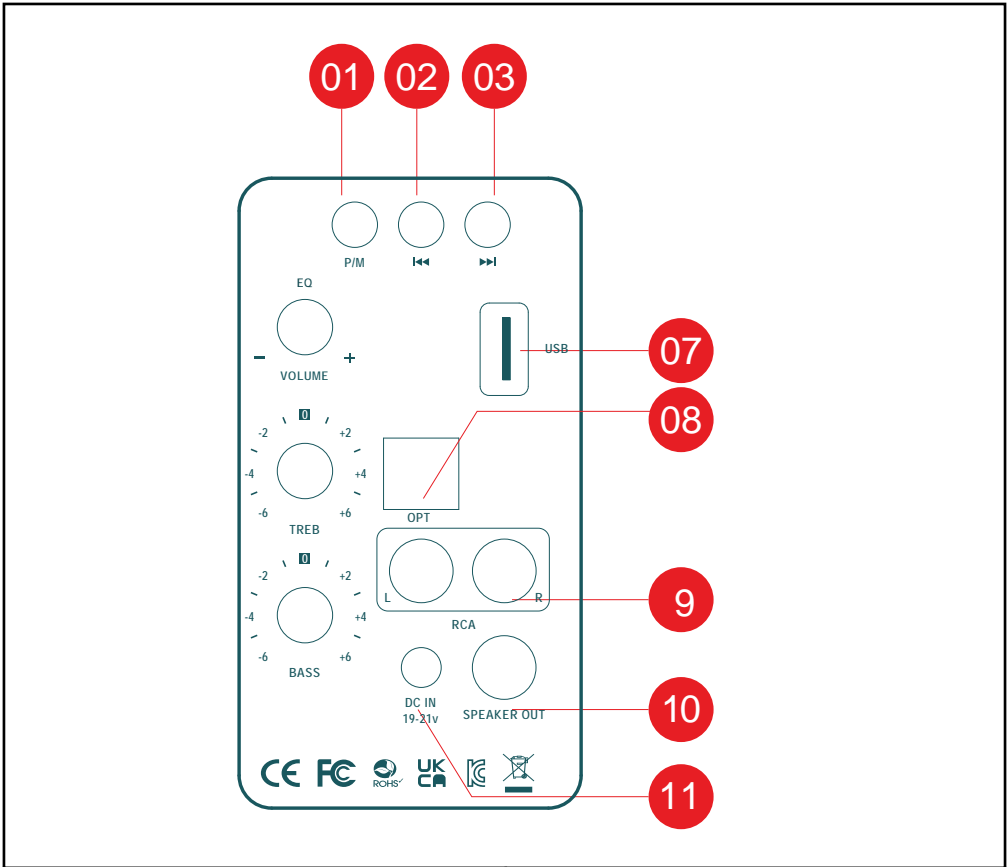



Congratulations on purchasing this ELECTROMUREȘ product and we hope you enjoy the relaunch of a Romanian brand with a history that dates back to 1949. This product was designed based on the latest technical knowledge and manufactured using the most reliable and modern electrical/electronic components. Before putting the device into operation, please take a few minutes to read the following instructions for use.
Thank you!



Please read these operating instructions carefully before using the device!



Never expose the device to outdoor conditions!

1. GENERAL INFORMATION AND SAFETY PRECAUTIONS



ATTENTION!

WHEN USING ELECTRICAL APPLIANCES, SAFETY PRECAUTIONS MUST ALWAYS BE FOLLOWED TO REDUCE THE RISK OF FIRE OR ELECTRIC SHOCK!





Before using this product, please read and understand this manual. Keep these instructions for future reference.

- DO NOT use in wet or moist areas such as bathrooms, steamy kitchens or near swimming pools.
- DO NOT cover or block any vents. When placing the device on a shelf, leave 5cm (2") free space around the whole device.
- Install in accordance with the supplied user manual.
- Don't step on or pinch the power adaptor. Be very careful, particularly near the plugs and the cable's exit point. DO NOT place heavy items on the power adaptor, which may damage it. Keep the entire device out of children's reach!
- Unplug this device during lightning storms or when unused for a long period.
- Keep the device away from heat sources such as radiators, heaters, stoves, candles and other heat-generating products or naked flame.
- Avoid using the device near strong magnetic fields.
- Electrostatic discharge can disturb the normal usage of this device. If so, simply reset and restart the device following the instruction manual.
- Never insert an object into the product through the vents or openings. High voltage flows through the product and inserting an object can cause electric shock and/or short circuit internal parts. For the same reason, DO NOT spill water or liquid on the product.
- Although this device is manufactured with the utmost care and checked several times before leaving the factory, it is still possible that problems may occur, as with all electrical appliances. If you notice smoke, an excessive build-up of heat or any other unexpected phenomena, you should disconnect the plug from the mains power socket immediately.
- The socket-outlet must be installed near the equipment and must be easily accessible.
- DO NOT overload AC outlets or extension cords. Overloading can cause fire or electric shock.
- Devices with class 1 construction should be connected to a mains socket outlet with a protective earthed connection.
- Devices with class 2 construction DO NOT require an earthed connection.
- Keep away from rodents. Rodents love to play on power lines.
- Always hold the plug when pulling it out of the mains supply socket. DO NOT pull the power cord. This can cause a short circuit.
- Avoid placing the device on any surfaces that may be subject to vibrations or shocks.
- To clean the device, use a so dry cloth. DO NOT use solvents or petrol-based fluids. To remove severe stains, you may use a damp cloth with diluted detergent.
- The supplier is not responsible for damage or lost data caused by malfunction, misuse, modification of the device or battery replacement.
- To completely disconnect the power input, the mains plug of the apparatus shall be disconnected from the mains, as the disconnect device is the mains plug of apparatus.
- The apparatus can only be used in moderate or warm climates and should be avoided in extremely

cold environments.

- This device is not intended for use by people (including children) with physical, sensory or mental disabilities, or a lack of experience and knowledge unless they're under supervision or have received instructions about the correct use of the device by the person who is responsible for their safety.
- This product is intended for non-professional use only and not for commercial or industrial use.
- Make sure the unit is adjusted to a stable position. Damage caused by using this product in an unstable position or by failure to follow any other warning or precaution contained within this user manual will not be covered by warranty.
- Never remove the casing of this apparatus.
- Never place this apparatus on other electrical equipment.
- DO NOT use or store this product in a place where it is subject to direct sunlight, heat, excessive dust or vibration.
- DO NOT allow children access to plastic bags.
- Only use attachments/accessories specified by the manufacturer.
- Do not attempt to repair this product yourself, as opening or removing parts may expose you to dangerous voltages or other hazards. Refer all servicing to qualified service personnel. Servicing is required when the apparatus has been damaged in any way, such as the power supply cord or the plug, when the liquid has been spilled or objects have fallen into the apparatus, when the apparatus has been exposed to rain or moisture, does not operate normally or has been dropped. Unauthorized modifications or repairs may void the warranty. Call an authorized ELECTROMUREŞ service center or the manufacturer/importer.
- DO NOT use a damaged power cord or plug or a loose outlet. Doing so may result in fire or electric shock.
- Prolonged exposure to loud sounds from personal music players may lead to temporary or permanent hearing loss.
- Before operating this device, please check whether the working voltage of this device is the same as the local power supply voltage.
- If any solid or liquid material falls into the case, you should unplug the power cord and ask a professional technician to check it before you can continue to use it.
- If the unit will not be used for a long time, please unplug the power adapter from the wall socket; to disconnect the power cord, please always hold the plug when pulling it out of the mains supply socket. Do not pull the power cord, this can cause a short circuit.
- Children must be supervised to ensure that they do not play with the appliance. Cleaning and maintenance must not be carried out by children without supervision.
- This appliance can be used by children aged from 8 years and above only if they are supervised or have been instructed in the safe use of the appliance and understand the hazards involved. Cleaning and maintenance operations which are the responsibility of the user must not be carried out by children unless they are at least 8 years old and under close supervision. Keep the appliance and the power cord out of the reach of children under 8 years of age.
- NO warranty is given for possible damage caused by incorrect and/or inappropriate use.
- The manufacturer is not liable for damage resulting from incorrect use of the appliance.

2. PRODUCT DESCRIPTION (Page 2)

- | | |
|--|--|
| 1 - Power switch / Input selection; | 7 - USB input port; |
| 2 - Previous track; | 8 - Optical input port; |
| 3 - Next track; | 9 - RCA Input port; |
| 4 - Volume control / Sound effects;
Press in to navigate between audio sources:
Music -> Dialogue -> Movie | 10 - Left speaker audio output; |
| 4a - LED Indicators;
 Standby  Bluetooth  USB  RCA  Optical | 11 - Power port; |
| 5 - Treble control; | 12 - Left speaker audio in; |
| 6 - Bass control; | |

3. CONNECTION DIAGRAMS

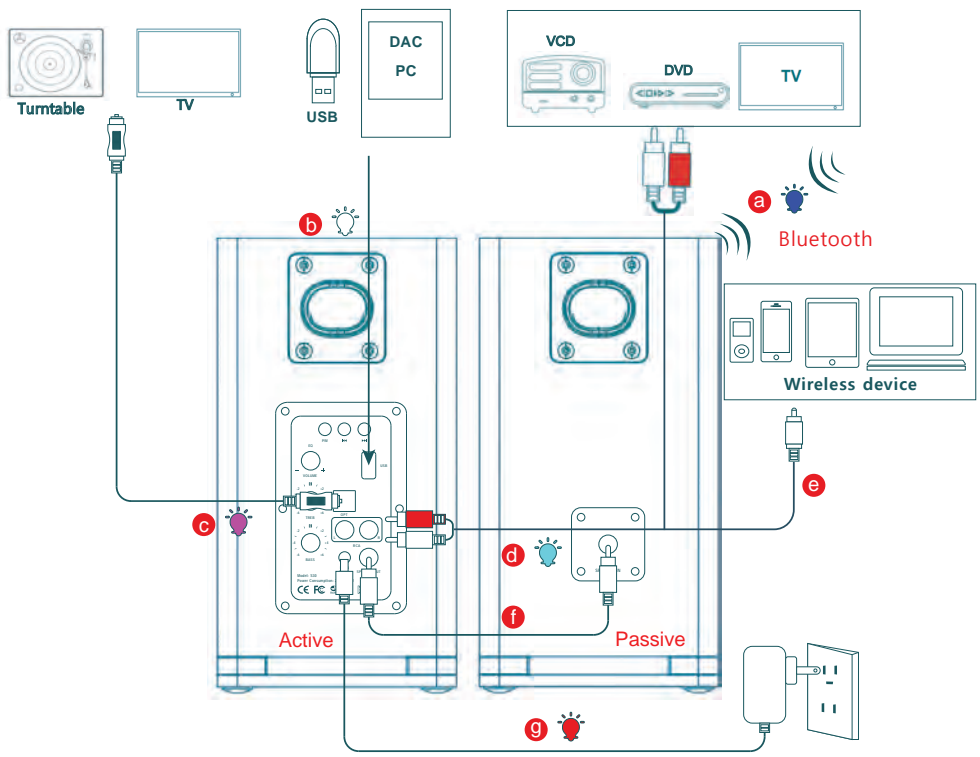

- a** - Bluetooth;
- b** - USB (not supplied);
- c** - Digital Optical cable (supplied);
- d** - RCA - RCA (not supplied);
- e** - RCA to 3.5mm audio cable (supplied);
- f** - RCA to RCA audio cable (supplied);
- g** - Power Adapter (supplied).

Connecting with a TV Active speaker

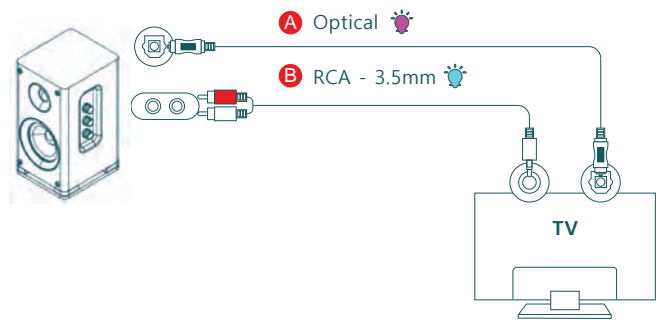

Method 1. Connecting using an Optical cable. Select Optical mode and set the TV's audio output to "PCM". (More information on PCM page)

Method 2. Connecting using a RCA to 3.5mm cable. Select RCA mode and set the TV's audio output to "PCM". (More information on PCM page)

Setting "PCM" on your TV

When all cables are connected properly, and LED indicator lights properly, if there is no sound from TV or Soundbar, please setting your TV as below:

1. Press "Menu" on the TV's remote control.
2. Press the arrow keys on the remote control to scroll to "Audio Settings."
3. Press "OK" on the remote control.
4. Scroll to "Advanced Audio" and press "OK". Some televisions may not have an "Advanced Audio" menu and may list various audio settings instead.
5. Scroll to "Audio Output Mode" or "Digital Audio Output Mode" and press "OK".
6. Scroll until "PCM" is displayed as the current audio output.
7. Press "OK" to save the settings.

Connecting a Bluetooth Device

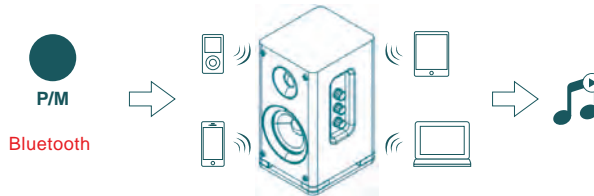

- a. Press the " P/M " button on back panel of the active speaker, the LED indicator blinks blue.
- b. Turn on Bluetooth on the Bluetooth device.
- c. Select "EM1022" and connect it. When your Bluetooth device is connected, the LED indicator blinks blue slowly.
- d. Play music files via Bluetooth connected devices.

4. TROUBLESHOOTING

No sound

Check if the power indicator light is ON.

Try to turn up the volume using the master volume control.

Ensure the audio cables are firmly connected and the input is set correctly on the speakers.

Check if there is signal output from the audio source.

Cannot connect via Bluetooth

Make sure the speaker is switched to Bluetooth input, in other audio input mode Bluetooth can not be paired or connected. Disconnect from any Bluetooth device by press and hold the volume dial in Bluetooth mode, then try again.

Effective Bluetooth transmission range is 10 meters, please make sure operation is within the range.

Try another Bluetooth device for connection.

The Bookshelf Speaker does not turn on

Check if main power is connected. or if the wall outlet is switched on.

5. TECHNICAL SPECIFICATIONS

Model: **EM 1022**

Dimension (one speaker): 23.1x12x13.6CM

Weight (both speakers): 2.6 Kg

Power adapter: Input AC 230V~, 50Hz; Output DC 19V

Bluetooth version: 5.0 (10 m maximum connection range)

Music power (maximum power): L/R 20W + 20W (50W + 50W)

Signal-to-noise ratio: L/R ≥ 85 dB(A)

Input sensitivity: RCA R/L 650 ± 50 mV; OPT 500 ± 50 mFFS; Bluetooth 700 ± 50 mFFS

Frequency response: 45Hz – 20KHz

Mid-bass speaker: 7.6 cm; Tweeter: 2.54 cm

Ambient temperature for proper operation: 5°C ~ 35°C

Package content: 1. Bookshelf Speaker - 1 pc.; 2. Power adapter - 1 pc.; 3. Stereo RCA to 3.5mm audio cable - 1 pc.; 4. RCA to RCA cable; 5. Digital Optical cable; 6. Product manual - 1 pc.



Felicitări pentru cumpărarea acestui produs ELECTROMUREȘ și sperăm să vă bucare relansarea unui brand românesc cu un istoric ce începe încă din anul 1949. Acest produs a fost conceput pe baza cunoștințelor tehnice cele mai noi și s-a fabricat prin utilizarea componentelor electrice/ electronice cele mai fiabile și moderne. Înainte de a pune aparatul în funcțiune, vă rugăm să vă acordați câteva minute ca să citiți instrucțiunile de utilizare care urmează. Vă mulțumim!



Vă rugăm citiți cu atenție aceste instrucțiuni de utilizare înainte de utilizarea aparatului!



Nu expuneți aparatul niciodată la condiții exterioare!

1. INFORMAȚII GENERALE și MĂSURI DE PRECAUȚIE



ATENȚIE !

ATUNCI CÂND FOLOSIȚI APARATE ELECTRICE, TREBUIE ÎNTOTDEAUNA RESPECTATE PRECAUȚIILE DE SIGURANȚĂ PENTRU A REDUCE RISCUL DE INCENDIU SAU ȘOC ELECTRIC!





Înainte de a utiliza acest produs, vă rugăm să citiți și să înțelegeți acest manual. Păstrați aceste instrucțiuni pentru referințe viitoare.

- NU utilizați în zone umede sau umede, cum ar fi băi, bucătării cu aburi sau lângă piscine.
- NU acoperiți sau blocați orificiile de ventilație. Când așezați dispozitivul pe un raft, lăsați spațiu liber de 5 cm (2") în jurul întregului dispozitiv.
- Instalați în conformitate cu manualul de utilizare furnizat.
- Nu călcați și nu ciupiți adaptorul de alimentare. Fiți foarte atenți, în special în apropierea mufelor și a punctului de ieșire al cablului. NU așezați obiecte grele pe adaptorul de alimentare, acestea îl pot deteriora. Nu lăsați întregul dispozitiv la îndemâna copiilor!
- Deconectați acest dispozitiv în timpul furtunilor cu fulgere sau atunci când nu este utilizat pentru o perioadă lungă de timp.
- Țineți dispozitivul departe de surse de căldură, cum ar fi calorifere, încălzitoare, sobe, lumânări și alte produse generatoare de căldură sau flacără deschisă.
- Evitați utilizarea dispozitivului în apropierea câmpurilor magnetice puternice.
- Descărcările electrostatice pot perturba utilizarea normală a acestui dispozitiv. Dacă aparatul a fost afectat, pur și simplu resetați și reporniți dispozitivul urmând manualul de instrucțiuni.
- Nu introduceți niciodată un obiect în produs prin orificii sau aerisiri. Există tensiune înaltă în produs și introducerea unui obiect poate provoca șocuri electrice și/sau scurtcircuitarea pieselor interne. Din același motiv, NU vărsați apă sau lichid pe produs.
- Deși acest dispozitiv este fabricat cu cea mai mare grijă și verificat de mai multe ori înainte de a părăsi fabrica, este totuși posibil să apară probleme, ca și în cazul tuturor aparatelor electrice. Dacă observați fum, o acumulare excesivă de căldură sau orice alt fenomen neașteptat, trebuie să deconectați imediat ștecherul de la priza de alimentare.
- Priza trebuie instalată în apropierea echipamentului și trebuie să fie ușor accesibilă.
- NU supraîncărcați prizele de curent alternativ sau prelungitoarele. Supraîncărcarea poate provoca incendiu sau electrocutare.
- Dispozitivele cu construcție clasa 1 trebuie conectate la o priză cu o conexiune de protecție cu împământare.
- Dispozitivele cu construcție clasa 2 NU necesită o conexiune cu împământare.
- Țineți departe de rozătoare, acestea pot afecta conexiunile electrice.
- Țineți întotdeauna ștecherul când îl scoateți din priză. NU trageți de cablul de alimentare. Acest lucru poate provoca un scurtcircuit.
- Evitați așezarea dispozitivului pe orice suprafață care poate fi supusă vibrațiilor sau șocurilor.
- Pentru a curăța dispozitivul, utilizați o cârpă uscată sau ușor umezită cu apă curată. NU folosiți solvenți sau lichide pe bază de benzină. Pentru a îndepărta petele severe, puteți folosi o cârpă umedă cu detergent neutru diluat.
- Furnizorul nu este responsabil pentru deteriorarea sau pierderea datelor cauzate de funcționare defectuoasă, utilizare greșită, modificarea dispozitivului sau înlocuirea bateriei.
- Pentru a deconecta complet priza de alimentare, ștecherul aparatului trebuie deconectat de la rețea, deoarece dispozitivul de deconectare este ștecherul de rețea al aparatului.
- Aparatul poate fi utilizat numai în climă moderată sau caldă și trebuie evitată utilizarea în medii extrem de reci.
- Acest dispozitiv nu este destinat utilizării de către persoane (inclusiv copii) cu dizabilități fizice, senzoriale

sau mentale sau cu lipsă de experiență și cunoștințe, cu excepția cazului în care acestea sunt sub supraveghere sau au primit instrucțiuni despre utilizarea corectă a dispozitivului de către persoana care este responsabilă pentru siguranța lor.

- Acest produs este destinat numai utilizării casnice (neprofesionale) și nu pentru uz comercial sau industrial.
- Asigurați-vă că aparatul este așezat într-o poziție stabilă. Daunele cauzate de utilizarea acestui produs într-o poziție instabilă sau de nerespectarea oricărei alte avertismente sau precauții conținute în acest manual de utilizare nu vor fi acoperite de garanție.
- Nu îndepărtați niciodată carcasa acestui aparat.
- Nu așezați niciodată acest aparat pe alte echipamente electrice.
- NU utilizați sau depozitați acest produs într-un loc în care este supus razelor directe ale soarelui, căldurii, prafului excesiv sau vibrațiilor.
- NU permiteți accesul copiilor la pungile de plastic.
- Utilizați numai atașamente/accesorii specificate de producător.
- Nu încercați să reparați singur acest produs, deoarece deschiderea sau îndepărtarea pieselor vă poate expune la tensiuni periculoase sau la alte pericole. Toate lucrările de întreținere se adresează personalului de service calificat. Întreținerea este necesară atunci când aparatul a fost deteriorat în vreun fel, cum ar fi cablul de alimentare sau ștecherul, când lichidul a fost vărsat sau obiectele au căzut în aparat, când aparatul a fost expus la ploaie sau umezeală, nu funcționează normal sau a căzut. Modificările sau reparațiile neautorizate pot anula garanția. Apelați la un service autorizat ELECTROMUREȘ sau la producător/importator.
- NU utilizați un cablu de alimentare sau un ștecher deteriorat sau o priză slăbită. Acest lucru poate duce la incendiu sau electrocutare.
- Expunerea prelungită la sunete puternice de la aparatele muzicale personale poate duce la pierderea temporară sau permanentă a auzului.
- Înainte de a utiliza acest dispozitiv, vă rugăm să verificați dacă tensiunea de lucru a acestui dispozitiv este aceeași cu tensiunea locală de alimentare.
- Dacă orice material solid sau lichid intră în carcasă, trebuie să deconectați cablul de alimentare și să cereți unui tehnician profesionist să-l verifice înainte de a putea continua să îl utilizați.
- Dacă aparatul nu va fi folosit o perioadă lungă de timp, vă rugăm să deconectați adaptorul de alimentare de la priza de perete; pentru a deconecta cablul de alimentare, vă rugăm să țineți întotdeauna ștecherul când îl scoateți din priză. Nu trageți de cablul de alimentare, acest lucru poate provoca un scurtcircuit.
- Copiii trebuie supravegheați pentru a vă asigura că nu se joacă cu aparatul. Curățarea și întreținerea nu trebuie efectuate de copii nesupravegheați.
- Acest aparat poate fi folosit de copiii de peste 8 ani, doar dacă sunt supravegheați sau dacă au fost instruiți cu privire la utilizarea în siguranță a aparatului și au înțeles pericolele pe care le implică utilizarea acestuia. Operațiunile de curățare și întreținere ce sunt în sarcina utilizatorului nu trebuie efectuate de copii, decât dacă au cel puțin 8 ani și dacă sunt atent supravegheați. Nu lăsați aparatul și cablul de alimentare la îndemâna copiilor cu vârste mai mici de 8 ani.
- NU se acordă garanție pentru posibilele deteriorări care sunt cauzate printr-o utilizare greșită și/sau necorespunzătoare.
- Firma producătoare nu este responsabilă pentru pagube rezultate din utilizarea incorectă a aparatului.

2. DESCRIERE PRODUS (Pagina 2)

- | | |
|--|---|
| 1 - Comutator alimentare / Selectare intrare; | 7 - Port intrare USB port; |
| 2 - Piesa anterioară; | 8 - Port intrare semnal optic; |
| 3 - Piesa următoare; | 9 - Port intrare RCA; |
| 4 - Control volum / Efecte sonore;
Apăsăți pentru a naviga între setările Muzică → Dialog → Film | 10 - leșire semnal audio spre boxa stângă; |
| 4a - Indicatori LED; | 11 - Port alimentare (19V DC); |
|  Standby | 12 - Intrare semnal audio în boxa stângă; |
|  Bluetooth | |
|  USB | |
|  RCA | |
|  Optic | |
| 5 - Control înalte; | |
| 6 - Control bass; | |

3. DIAGRAMA DE CONECTARE

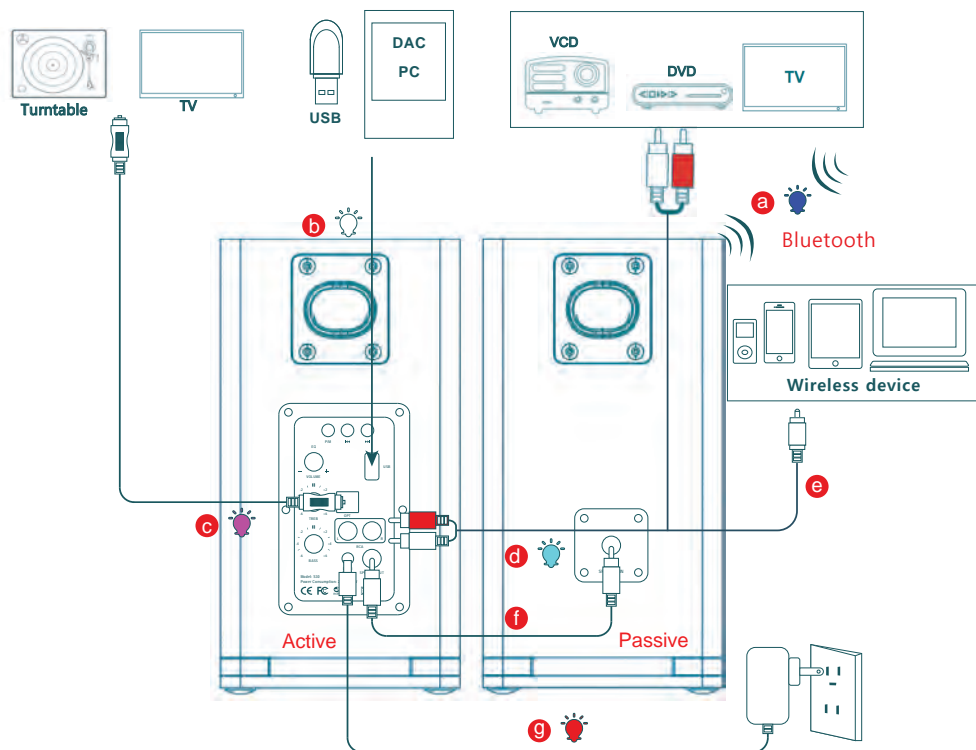

- | | |
|--|---|
| a - Bluetooth; | e - Cablu audio stereo RCA la 3,5 mm (furnizat); |
| b - USB (nu este furnizat); | f - Cablu RCA la RCA (furnizat); |
| c - Cablu optic digital (furnizat); | g - Adaptor alimentare (furnizat). |
| d - RCA - RCA (nu este furnizat); | |

Conectarea cu un televizor Boxă activă

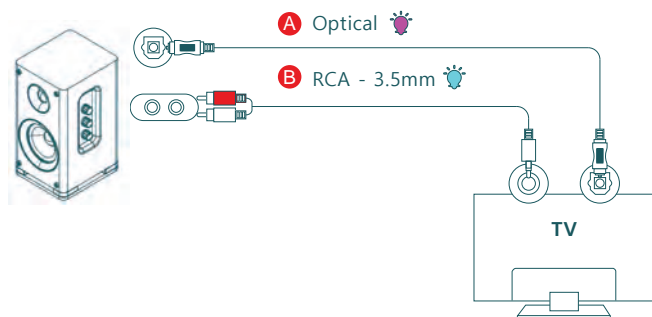

Metoda 1. Conectarea utilizând un cablu optic. Selectați modul Optic și setați ieșirea audio a televizorului la „PCM” (Mai multe informații la capitolul setarea „PCM”).

Metoda 2. Conectarea folosind un cablu RCA la 3,5 mm. Selectați modul RCA și setați ieșirea audio a televizorului la „PCM” (Mai multe informații la capitolul setarea „PCM”).

Setarea „PCM” la televizor

Când toate cablurile sunt conectate corect și indicatorul LED se aprinde corect, dacă nu există sunet de la televizor sau de la soundbar, vă rugăm să setați televizorul după cum urmează:

1. Apăsați „Meniu” de pe telecomanda televizorului.
2. Apăsați tastele săgeți de pe telecomandă pentru a defila la „Setări audio”.
3. Apăsați „OK” de pe telecomandă.
4. Derulați la „Advanced Audio” și apăsați „OK”. Este posibil ca unele televizoare să nu aibă un meniu „Audio avansat” și pot enumera în schimb diverse setări audio.
5. Derulați la „Mod de ieșire audio” sau „Mod de ieșire audio digitală” și apăsați „OK”.
6. Derulați până când „PCM” este afișat ca ieșire audio curentă.
7. Apăsați „OK” pentru a salva setările.

Conectarea unui dispozitiv Bluetooth

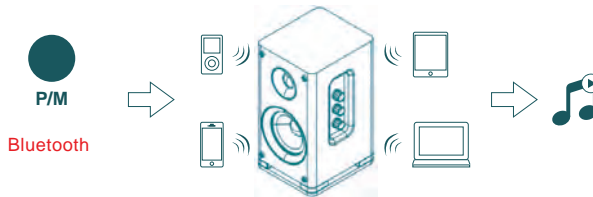

- a. Apăsați butonul „P/M” de pe panoul difuzorului activ, indicatorul LED clipește albastru.
- b. Activați Bluetooth pe dispozitivul Bluetooth.
- c. Selectați „EM1022” și conectați-l. Când dispozitivul Dvs. Bluetooth este conectat, indicatorul LED clipește lent albastru.
- d. Redați fișiere muzicale (MP3) prin intermediul dispozitivelor conectate prin Bluetooth.

4. DEPANARE

Lipsă sunet

Verificați dacă indicatorul luminos de alimentare este aprins.

Încercați să măriți volumul folosind controlul principal al volumului de pe boxa activă. Asigurați-vă că cablurile audio sunt bine conectate și că intrarea este setată corect pe difuzoare.

Verificați dacă există semnal de ieșire de la sursa audio.

Nu se poate conecta prin Bluetooth

Asigurați-vă că boxa este comutată pe modul Bluetooth, în alt mod de intrare audio, Bluetooth nu poate fi asociat sau conectat. Deconectați-vă de la orice dispozitiv Bluetooth apăsând și menținând apăsat butonul de volum în modul Bluetooth, apoi

Încercați din nou.

Raza efectivă de transmisie Bluetooth este de 10 metri, vă rugăm să vă asigurați că operarea este în raza de acțiune.

Încercați un alt dispozitiv Bluetooth pentru conexiune.

Boxa activă nu pornește

Verificați dacă alimentarea principală este conectată sau dacă priza de perete este pornită și/sau funcțională.

5. SPECIFICAȚII TEHNICE

Model: **EM 1022**

Dimensiune (o boxă): 23.1x12x13.6CM

Greutate (ambele boxe): 2,6 Kg

Adaptor alimentare: Intrare AC 230V~, 50Hz; ieșire DC 19V

Versiunea Bluetooth: 5.0 (10 m rază maximă de conexiune)

Putere muzicală (putere maximă): L/R 20W + 20W (50W + 50W)

Raport semnal-zgomot: L/R ≥ 85 dB(A)

Sensibilitate intrare: RCA R/L 650 ± 50 mV; OPT 500 ± 50 mFFS; Bluetooth 700 ± 50 mFFS

Răspuns în frecvență: 45Hz – 20KHz

Difuzor medii-bass: 7,6 cm; Difuzor înalte: 2,54 cm

Temperatura ambientală pentru funcționare corectă: 5°C ~ 35°C

Conținut ambalaj: 1. Boxe de raft active - 1 buc.; 2. Adaptor alimentare - 1 buc.; 3. Cablu audio stereo RCA la 3,5 mm - 1 buc.; 4. Cablu RCA la RCA; 5. Cablu optic digital; 6. Manualul produsului - 1 buc.



Gratulálunk az ELECTROMUREŞ termék megvásárlásához, és reméljük, hogy örömet szerez Önnek egy olyan román márka újjáéledése, amelynek története egészen 1949-ig nyúlik vissza. Ez a termék a legújabb műszaki ismeretek alapján lett megtervezve, és a legmegbízhatóbb, legmodernebb elektromos/elektronikus alkatrészek felhasználásával készült. Mielőtt üzembe helyezné a készüléket, kérjük, szánjon néhány percet a használati utasítás elolvasására, amely az alábbiakban található. Köszönjük!



Kérjük, a készülék használata előtt figyelmesen olvassa el ezt a használati utasítást!



Soha ne tegye ki a készüléket külső hatásoknak!

1. ÁLTALÁNOS INFORMÁCIÓK ÉS ÓVINTÉZKEDÉSEK



FIGYELEM!

ELEKTROMOS KÉSZÜLÉKEK HASZNÁLATAKOR MINDIG BE KELL TARTANI A BIZTONSÁGI ÓVINTÉZKEDÉSEKET A TŰZ VAGY ÁRAMÜTÉS VESZÉLYÉNEK CSÖKKENTÉSE KÖZELÉBEN!

A termék használata előtt kérjük, olvassa el és értse meg ezt a kézikönyvet. Őrizze meg ezeket az utasításokat a későbbi használatra.

- NE használja nedves vagy nedves helyiségekben, például fürdőszobákban, gőzölög konyhákban vagy úszómedencék közelében.
- NE takarja le vagy zárja el a szellőzőnyílásokat. Ha a készüléket egy polcra helyezi, hagyjon 5 cm (2") szabad helyet az egész készülék körül.
- Telepítse a mellékelt használati útmutatónak megfelelően.
- Ne lépjen rá a hálózati adapterre, és ne csipje meg azt. Legyen nagyon óvatos, különösen a csatlakozók és a kábel kilépési pontja közelében. NE helyezzen nehéz tárgyakat a hálózati adapterre, mert azok károsíthatják azt. Tartsa az egész készüléket gyermekek számára elérhetetlen helyen!
- Húzza ki a készüléket a konnektorból villámlás idején, vagy ha hosszabb ideig nem használja.
- Tartsa a készüléket távol hőforrásoktól, például radiátoroktól, fűtőtestektől, kályháktól, gyertyáktól és más hőtermelő termékektől vagy nyílt lángtól.
- Kerülje a készülék használatát erős mágneses mezők közelében.
- Az elektrosztatikus kisülés megzavarhatja a készülék normál használatát. Ebben az esetben egyszerűen állítsa vissza és indítsa újra a készüléket a használati utasítás szerint.
- Soha ne dugjon tárgyat a termékbe a szellőzőnyílásokon vagy nyílásokon keresztül. A terméken nagyfeszültség áramlik keresztül, és egy tárgy behelyezése áramütést és/vagy rövidzárlatot okozhat a belső alkatrészekben. Ugyanezen okból NE öntsön vizet vagy folyadékot a termékre.
- Bár ezt a készüléket a legnagyobb gondossággal gyártják és többször ellenőrzik, mielőtt elhagyja a gyárat, mégis előfordulhatnak problémák, mint minden elektromos készülék esetében. Ha füstöt, túlzott hőképződést vagy bármilyen más váratlan jelenséget észlel, azonnal húzza ki a dugót a hálózati aljzataból.
- A konnektornak a készülék közelében kell lennie, és könnyen hozzáférhetőnek kell lennie.
- NE terhelje túl a váltóáramú konnektorokat vagy hosszabbító kábeleket. A túlterhelés tüzet vagy áramütést okozhat.
- Az 1. osztályú kivitelű készülékeket védőföldeléssel ellátott hálózati aljzatra kell csatlakoztatni.
- A 2. osztályú kivitelű készülékek NEM igényelnek földelt csatlakozást.
- Tartsa távol a rágcsőktől. A rágcsőök szívesen játszanak a villanyvezetékeken.
- Mindig fogja meg a dugót, amikor kihúzza a hálózati aljzataból. NE húzza meg a tápkábelt, ez rövidzárlatot okozhat.
- Ne helyezze a készüléket olyan felületekre, amelyek rezgésnek vagy ütésnek lehetnek kitéve.
- A készülék tisztításához használjon száraz ruhát. NE használjon oldószereket vagy benzin alapú folyadékokat. A súlyos foltok eltávolításához használhat nedves ruhát hígított mosószerrel.
- A szállító nem vállal felelősséget a készülék meghibásodása, helytelen használata, módosítása vagy az akkumulátor cseréje által okozott károkért vagy adatvesztésért.
- A tápellátás teljes kikapcsolásához a készülék hálózati csatlakozóját ki kell húzni a hálózataból, mivel a kikapcsoló eszköz a készülék hálózati csatlakozója.
- A készülék csak mérsékelt vagy meleg éghajlaton használható, és kerülni kell a rendkívül hideg környezetben való használatot.
- Ezt a készüléket nem szabad fizikai, érzékszervi vagy szellemi fogyatékkal, illetve tapasztalat és ismeretek hiányával rendelkező személyek (beleértve a gyermekeket is) számára használni, kivéve, ha



felügyelet alatt állnak, vagy ha a biztonságukért felelős személytől utasításokat kaptak a készülék helyes használatára vonatkozóan.

- Ez a termék kizárólag nem professzionális használatra, nem kereskedelmi vagy ipari felhasználásra készült.
- Győződjön meg arról, hogy a készülék stabil helyzetbe van beállítva. A termék instabil helyzetben történő használata vagy a jelen használati útmutatóban szereplő bármely más figyelmeztetés vagy óvintézkedés be nem tartása által okozott károokra a garancia nem terjed ki.
- Soha ne távolítsa el a készülék burkolatát.
- Soha ne helyezze ezt a készüléket más elektromos berendezésre.
- NE használja vagy tárolja ezt a terméket olyan helyen, ahol közvetlen napfénynek, hőnek, túlzott pornak vagy rezgésnek van kitéve.
- NE engedje, hogy gyermekek hozzáférjenek a műanyag zacskókhoz.
- Csak a gyártó által meghatározott tartozékokat/kiegészítőket használjon.
- Ne próbálja meg saját maga megjavítani a terméket, mivel az alkatrészek felnyitása vagy eltávolítása veszélyes feszültségnek vagy más veszélyeknek teheti ki Önt. Minden szervizmunkát bízjon meg szakképzett szervizszeméllyel. Szervizelésre akkor van szükség, ha a készülék bármilyen módon megsérült, például a tápkábel vagy a dugó, ha a készülékbe folyadék folyt vagy tárgyak estek, ha a készülék esőnek vagy nedvességnek volt kitéve, nem működik rendesen vagy leejtették. Az engedély nélküli módosítások vagy javítások érvényteleníthetik a garanciát. Hívjon egy hivatalos ELECTROMUREŞ szervizközpontot vagy a gyártót/importőrt.
- NE használjon sérült tápkábelt vagy dugót, illetve meglazult konnektort. Ellenkező esetben tűz vagy áramütés következhet be.
- A személyi zenelejátszókból származó hangos hangoknak való tartós kitettség átmeneti vagy maradandó halláskárosodáshoz vezethet.
- A készülék üzemeltetése előtt ellenőrizze, hogy a készülék üzemi feszültsége megegyezik-e a helyi hálózati feszültséggel.
- Ha bármilyen szilárd vagy folyékony anyag kerül a készülékházba, húzza ki a tápkábelt, és kérje meg egy szakképzett technikus ellenőrzését, mielőtt tovább használná a készüléket.
- Ha a készüléket hosszabb ideig nem fogja használni, kérjük, húzza ki a hálózati adaptert a fali aljzatból; a tápkábel kihúzásához mindig fogja meg a dugót, amikor kihúzza a hálózati aljzatból. Ne húzza a tápkábelt, ez a rövidzárlatot okozhat.
- Használata kisgyermek közelében fokozott elővigyázatosságot igényel. A gyermekek nem játszhatnak a készülékkel. A felhasználó által végzett tisztítást és karbantartást csak 8 év feletti, felügyelettel rendelkező gyermekek végezhetik. A 8 év alatti gyermekeket távol kell tartani a készüléktől és annak tápkábelétől.
- NEM vállalunk garanciát a helytelen és/vagy nem rendeltetésszerű használatból eredő esetleges károokra.
- A gyártó, illetve forgalmazó nem vállal felelősséget a nem rendeltetésszerű használatból eredő károkért, illetve az illetéktelen személy által javításért!

2. TERMÉKLEÍRÁS (2 oldal)

1 - Tápkapcsoló / Bemenetválasztó;

2 - Előző zeneszám;

3 - Következő zeneszám;

4 - Hangerőszabályozás / Hanghatások;
Nyomja meg a gombot a Zene → Párbeszéd →
Filmbeállítások közötti navigáláshoz

4a - LED kijelzők;

 Készenlét  Bluetooth  USB  RCA  Optikai

5 - Magasságszabályozás;

6 - Basszusszabályozó;

7 - USB bemeneti port;

8 - Optikai jel bemeneti port;

9 - RCA bemeneti port;

10 - Hangjel kimenet a bal oldali hangszóróra;

11 - Tápegység-csatlakozó (19V DC);

12 - Audiójel bemenet a bal oldali hangszóróhoz.



3. CSATLAKOZÁSI DIAGRAM

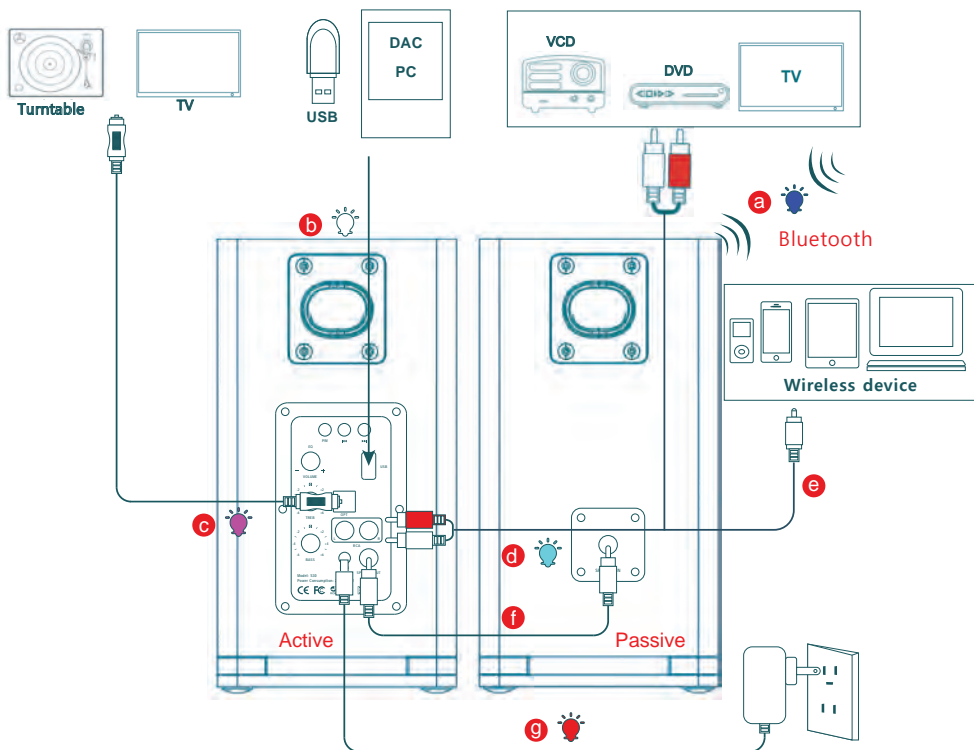

- a** - Bluetooth;
- b** - USB (nem tartozék);
- c** - Optikai digitális kábel (tartozék);
- d** - RCA - RCA (nem tartozék);
- e** - RCA-3,5 mm-es sztereó audiókábel (tartozék);
- f** - RCA-RCA kábel (tartozék);
- g** - Tápegység (tartozék).

Csatlakoztatás TV-vel

Aktív hangszóró

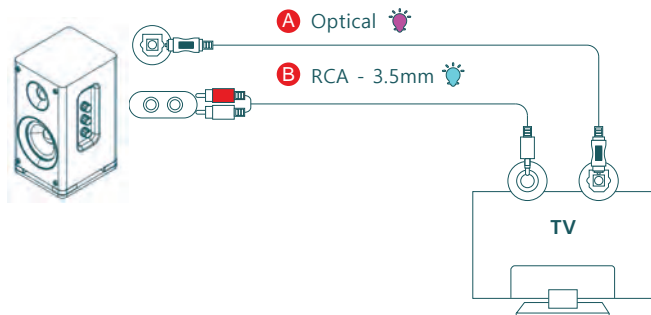

- 1. módszer.** Csatlakoztatás optikai kábellel. Válassza ki az Optikai módot, és állítsa a TV hangkimenetét „PCM”-re (További információk a „PCM” beállítások fejezetben).
- 2. módszer.** Csatlakozás 3,5 mm-es RCA-kábel segítségével. Válassza ki az RCA módot, és állítsa a TV hangkimenetét „PCM”-re (További információk a „PCM” beállítás fejezetben).

A „PCM” beállítása a TV-n

Ha minden kábel megfelelően van csatlakoztatva és a LED-kijelző megfelelően világít, ha a TV vagy a soundbar nem ad hangot, akkor állítsa be a TV-t az alábbiak szerint:

1. Nyomja meg a „Menu” gombot a TV távirányítóján.
2. Nyomja meg a távvezérlő nyílbillentyűit a „Audio Settings” (Hangbeállítások) menüpontra való görgetéshez.
3. Nyomja meg az „OK” gombot a távirányítón.
4. Görgessen a „Speciális hang” menüpontra, és nyomja meg az „OK” gombot. Előfordulhat, hogy egyes TV-készülékek nem rendelkeznek „Speciális hang” menüvel, és helyette különböző hangbeállításokat sorolnak fel.
5. Görgessen a „Audio Output Mode” vagy a „Digital Audio Output Mode” (Digitális hangkimeneti mód) pontra, és nyomja meg az „OK” gombot.
6. Görgessen addig, amíg a „PCM” nem jelenik meg az aktuális hangkimenetként.
7. Nyomja meg az „OK” gombot a beállítások mentéséhez.

Bluetooth-eszköz csatlakoztatása

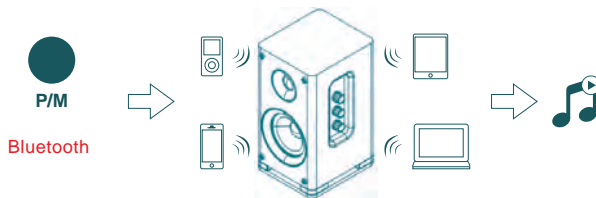

- a. Nyomja meg a „P/M” gombot az aktív hangszóró panelen, a LED jelzőfény kéken villog.
- b. Kapcsolja be a Bluetooth-t Bluetooth-eszközén.
- c. Válassza ki az „EM1022”-t, és csatlakoztassa. Amikor az eszköz Bluetooth-kapcsolata csatlakozik, a LED jelzőfény lassan kéken villog.
- d. Zenefájlok (MP3) lejátszása Bluetooth-hoz csatlakoztatott eszközökön keresztül.

4. HIBAEELHÁRÍTÁS

Nincs hang

Ellenőrizze, hogy a bekapcsolás jelzőfénye világít-e.

Próbálja meg növelni a hangerőt az aktív hangszóró fő hangerőszabályzójával. Ellenőrizze, hogy az audiokábelek megfelelően csatlakoztatva vannak-e, és a bemenet helyesen van-e beállítva a hangszórókon.

Ellenőrizze, hogy van-e kimeneti jel az audioforrásból.

Nem lehet Bluetooth-on keresztül csatlakozni

Győződjön meg róla, hogy a hangszóró Bluetooth üzemmódba van kapcsolva, más audio bemeneti módban a Bluetooth nem párosítható vagy nem csatlakoztatható.

Bontsa meg a kapcsolatot bármely Bluetooth-eszközzel a hangerőgomb lenyomásával és nyomva tartásával Bluetooth üzemmódban, majd próbálja meg újra.

A Bluetooth hatékony átviteli hatótávolsága 10 méter, kérjük, győződjön meg arról, hogy a működés hatótávolságon belül van.

Próbálkozzon egy másik Bluetooth-eszközzel a csatlakozáshoz.

Az aktív hangszóró nem kapcsol be

Ellenőrizze, hogy a fő áramforrás be van-e kötve, vagy a fali konnektor be van-e kapcsolva és/vagy működőképes-e.

Magyar

5. MŰSZAKI ADATOK

Modell: **EM 1022**

Méret (egy hangszóró): 23.1x12x13.6CM

Súly (mindkét hangszóró): 2,6 kg

Tápegység: AC 230V~, 50Hz bemenet; DC 19V kimenet

Bluetooth verzió: 5.0 (10 m maximális csatlakozási távolság)

Zenei kimenet (maximális teljesítmény): L/R 20W + 20W (50W + 50W)

Jel-zaj arány: L/R ≥ 85 dB(A)

Bemeneti érzékenység: RCA R/L 650 ± 50 mV; OPT 500 ± 50 mV; Bluetooth 700 ± 50 mV

Frekvenciaválasz: 45Hz - 20KHz

Közép-basszus hangszóró: 7,6 cm; Magas hangszóró: 2,54 cm

Környezeti hőmérséklet a megfelelő működéshez: $5^{\circ}\text{C} \sim 35^{\circ}\text{C}$

A csomag tartalma: 1. Aktív hangfalak - 1 db; 2. Tápegység - 1 db; 3. Sztereó RCA-3,5 mm-es audió kábel - 1 db; 4. RCA-RCA kábel; 5. Digitális optikai kábel; 6. Termék kézikönyv - 1 db.



This symbol means that the product should not be thrown away as household waste and should be delivered to an appropriate waste collection location. Follow local regulations and do not dispose of the product and rechargeable batteries with normal household waste. Proper disposal of old products and rechargeable batteries helps prevent negative consequences for the environment and human health.

Acest simbol înseamnă că produsul nu trebuie să fie aruncat ca și deșeu menajer și ar trebui livrat la o locație co-respunzătoare de colectare deșeuri. Respectați normele locale și nu eliminați produsul și bateriile reîncărcabile cu deșeurile menajere normale. Eliminarea corectă a produselor vechi și a bateriilor reîncărcabile ajută la prevenirea consecințelor negative asupra mediului și sănătății umane.

Ez a jelzés azt jelenti, hogy a terméket nem szabad a háztartási hulladékkal együtt kidobni, hanem egy erre kijelölt gyűjtőhelyre kell vinni. Kérjük, tartsa be a helyi előírásokat, és ne dobja a terméket és az újratölthető elemeket a háztartási hulladékba. A régi termékek és az újratölthető elemek megfelelő elhelyezése segít megővni a környezetet és az emberi egészséget.



This symbol means that the product contains batteries that fall under the scope of the European Directive 2013/56/EU and that cannot be disposed of with normal household waste. Please find out about local separate collection systems for electronic and electrical products. Follow local regulations and never dispose of the product and batteries with normal household waste. Proper disposal of your old products will help prevent negative consequences for the environment and human health.

Acest simbol înseamnă că produsul conține baterii care intră sub incidența Directivei europene 2013/56/EU și care nu pot fi eliminate împreună cu deșeurile menajere obișnuite. Vă rugăm să vă informați despre sistemele locale de colectare separată pentru produse electronice și electrice. Respectați regulile locale și nu aruncați niciodată produsul și bateriile împreună cu deșeurile menajere obișnuite. Eliminarea corectă a produselor dumneavoastră vechi va ajuta la prevenirea consecințelor negative pentru mediul înconjurător și pentru sănătatea umană.

Ez a jelzés azt jelenti, hogy a termék olyan elemeket tartalmaz, amelyekre a 2013/56/EU európai irányelv vonatkozik, és amelyeket a háztartási hulladékkal együtt nem szabad kidobni. Kérjük, tájékozódjon a helyi elektronikai hulladékgyűjtési rendszerekről. Tartsa be a helyi előírásokat, és ne dobja a terméket és az elemeket a háztartási hulladékba. A régi termékek megfelelő elhelyezése segít megővni a környezetet és az emberi egészséget.



This appliance complies with European electromagnetic safety and compliance standards.

Acest aparat este conform cu standardele Europene de securitate și conformitate electromagnetică.

Ez a készülék megfelel az európai elektromágneses biztonsági és megfelelőségi előírásoknak.



We assume the right to make changes to these provisions without further notice. SC ZASS ROMANIA S.R.L. is not responsible for any printing errors.

Ne asumăm dreptul de a face modificări ale acestor prevederi fără o altă notificare. S.C. ZASS ROMANIA S.R.L. nu răspunde pentru eventualele greșeli de tipar.

Feltételezzük a jogot, hogy ezeket a rendelkezéseket további értesítés nélkül megváltoztassuk. SC ZASS ROMANIA S.R.L. nem vállal felelősséget a nyomtatási hibáért.



www.electromures.ro