



English

România

Magyar



## OPERATING INSTRUCTIONS INSTRUCȚIUNI DE UTILIZARE HASZNÁLATI UTASÍTÁS

PARTY SPEAKER / BOXĂ PORTABILĂ ACTIVĂ / PARTI HANGSZÓRÓ  
MODELS/MODELE/MODELLEK: **EM 1038**

READ THESE INSTRUCTIONS CAREFULLY BEFORE USING THE MACHINE  
CITIȚI CU ATENȚIE ACESTE INSTRUCȚIUNI DE FOLOSIRE ÎNAINTE DE A UTILIZA APARATUL  
A GÉP HASZNÁLATA ELŐTT ALAPOSAN OLVASSA EL EZT A HASZNÁLATI UTASÍTÁST



Sole importer in Romania: ZASS Romania SRL (CUI RO15328988)  
Ungheni nr. 40 A, cod 547605, Mureș  
Unic importator în România: Telefon: 0265-262870, 0265-269209, Fax: 0265-307670  
Egyetlen importőr Romániában: [www.zassromania.ro](http://www.zassromania.ro), e-mail: [office@zass.ro](mailto:office@zass.ro)

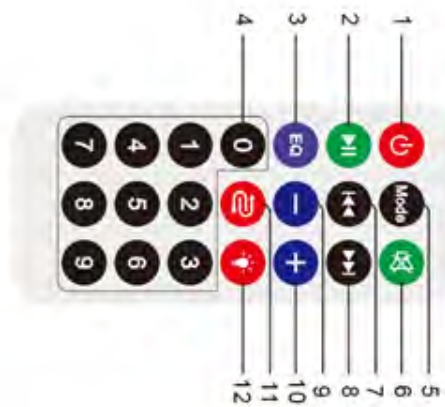
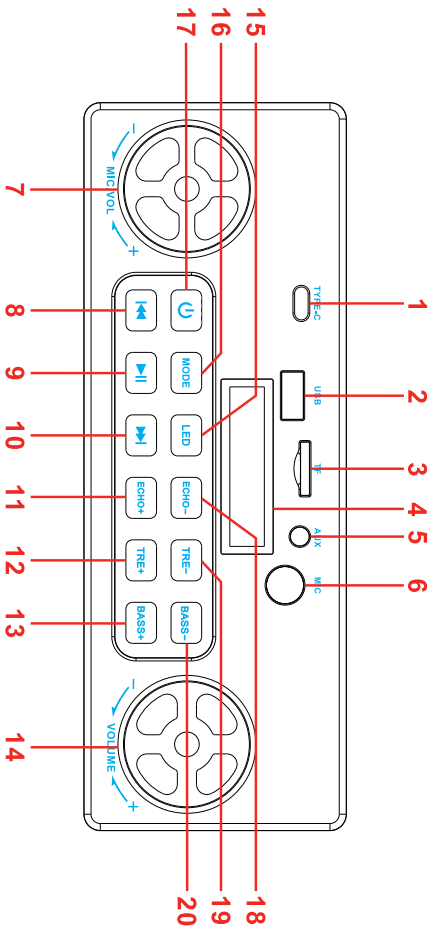



Congratulations on purchasing this ELECTROMUREȘ product and we hope you enjoy the relaunch of a Romanian brand with a history that dates back to 1949. This product was designed based on the latest technical knowledge and manufactured using the most reliable and modern electrical/electronic components. Before putting the device into operation, please take a few minutes to read the following instructions for use.  
Thank you!



Please read these operating instructions carefully before using the device!



**Never expose the device to outdoor conditions!**

## 1. GENERAL INFORMATION AND SAFETY PRECAUTIONS



### ATTENTION!

WHEN USING ELECTRICAL APPLIANCES, SAFETY PRECAUTIONS MUST ALWAYS BE FOLLOWED TO REDUCE THE RISK OF FIRE OR ELECTRIC SHOCK!

- Before using the device, carefully read the instructions for use and warnings. Do not lose the user manual.
- To prevent fire or shock hazard, do not expose the device to rain or moisture. Do not use the device in places with high humidity (bathrooms, saunas, swimming pools, etc.). Never expose the device to outdoor conditions (rain, snow, sun, etc.). The device should not be exposed to dripping or splashing liquids. Do not place objects containing liquids on the device (such as vases). Never spill liquid of any kind on the device.
- Do not use in places where there is a lot of dust or sand or in places exposed to strong vibrations.
- To avoid electric shocks, never attempt to repair, modify or open the unit yourself! In the event of a malfunction, send the device to a qualified repair center (an authorized Electromureș center) or to the importer of this device.
- If liquid enters the device, unplug it immediately and take it to the nearest authorized service center.
- Before turning on the unit, always check that the power cord and connection cord have been installed correctly. The power adapter must be connected to an outlet close to the device, easily accessible.
- Do not plug this unit into a wall outlet until all connections are made.
- If you notice excessive heating of the device or of the power adapter, immediately disconnect the plug from the mains power outlet. Do not pull on the power cord.
- Always place the device on a flat and stable surface. Position the appliance so that there is always enough space for air to circulate freely (at least 10 cm all around).
- Do not cover the device with newspapers, tablecloths, curtains, etc., so as not to stop the release of heat. If the temperature inside the appliance rises, it may cause fire, damage to the appliance and/or personal injury.
- Do not place the device near heat sources or in places where it will be exposed to direct sunlight. Do not place the device near flammable or explosive materials. Do not place open flame sources on the device (such as lighted candles).
- Do not use the product at temperatures below 10°C and above 35°C.
- Place this device away from other electrical appliances, motors or transformers to avoid strange sounds.
- The normal operation of the device may be disturbed by strong electromagnetic interference. In this case, reset (reboot) the device to resume normal operation. If operation could not be resumed, use the product in another location.
- Do not expose the device to sudden temperature changes (from cold to hot or vice versa) and do not place the device in an environment with high humidity (e.g. a room without a humidifier), to prevent condensation inside the device, which can lead to electric shock, device damage and/or personal injury.
- Do not insert objects into the device or into the area where the speakers are located! Do not hit or knock the device!
- To prevent possible hearing damage, do not listen at high volume levels for long periods of time or at sudden high volume.
- Do not put your ear close to the speaker while adjusting the volume, and especially keep the volume low when starting the device.
- Do not use the device upside down. It can overheat, causing possible damage.
- Do not force switches, buttons and/or cables.
- Do not clean the device with chemicals, they can damage the finishes. Use a clean, soft cloth.

- When not using the machine for long periods of time, unplug the power cord from the wall outlet.
- When you use the device for a long time, it may become hot. Turn off the appliance and let it cool down.
- Batteries should not be exposed to excessive heat such as sunlight, fire or the like. When disposing of batteries, follow local regulations.
- Use the device only with the accessories recommended by the manufacturer.
- Children under 3 years of age should be kept away from this device when not supervised by an adult.
- This appliance can be used by children aged 8 years and above and persons with reduced physical or mental abilities or lack of experience and knowledge if they are supervised or have received training in the safe use of the product and if they understand the potential dangers. Children should not play with the device. Cleaning and user maintenance should not be carried out by children unless they are over 8 years old and supervised. Children under the age of 8 must be kept away from the device and its power source.
- Use the device according to its intended purpose. Do not use the device for other purposes as it may be dangerous. This device is intended for home use (not professional use).
- The manufacturer is not responsible for damages resulting from incorrect use of the device.

---

## 2. LOCATION OF CONTROL (Page 2)

---

### Portable speaker:

- |   |  |
|---|--|
| <b>1</b> - DC 5V charging port (USB Type-C);              | <b>11</b> - Echo effect adjustment button +;   |
| <b>2</b> - USB port (for connecting USB memory);          | <b>12</b> - Treble adjustment button +;  |
| <b>3</b> - TF slot (for TF, SD memory cards);             | <b>13</b> - Bass adjustment button +;  |
| <b>4</b> - LED display;                                   | <b>14</b> - Volume button;   |
| <b>5</b> - Input (port) 3.5 mm mini jack (LINE IN - AUX); | <b>15</b> - Color LED lights mode selection (7 modes);   |
| <b>6</b> - Microphone input (port) (6.3 mm);              | <b>16</b> - Operating mode selection button (BT/USB/TF/AUX) – the order differs depending on the attached accessories; |
| <b>7</b> - Microphone volume;                             | <b>17</b> - ON/OFF button;   |
| <b>8</b> - Previous track button;                         | <b>18</b> - Echo effect adjustment button -;   |
| <b>9</b> - Play / Pause / TWS function / Random play;     | <b>19</b> - Treble adjustment button -;  |
| <b>10</b> - Next track button;                            | <b>20</b> - Bass adjustment button -.  |

### Remote control:

- 1** - Power off: Press to power off the speaker (cannot power on from this button);
- 2** - Play/Pause: Press this button to play/pause the track. Press twice quickly for random play ("rnd" appear on display);
- 3** - EQ: Press to change the EQ (sound equalizer) mode in the order of POP / ROCK / JAZZ / CLASSIC / COUNTRY / NORMAL;
- 4** - NUMBER KEY: Press these buttons to choose music in USB/TF mode (track number);
- 5** - Operation mode: Press this button to switch between BT, USB, TF, AUX (LINE IN);
- 6** - Mute: Mute or unmute the speaker;
- 7** - Previous track: In BT/USB/TF mode, press this button to go to the previous track;
- 8** - Next track: In BT/USB/TF mode, press this button to go to the next track;
- 9** - Volume-: Press this button to decrease the volume;
- 10** - Volume+: Press this button to increase the volume;
- 11** - Repeat: Repeat one track or all tracks in the same folder (in USB or TF mode);
- 12** - Colorful LED lights mode button – changes lighting modes or by long pressing, turns off or restarts the LED lights.

### 3. USE OF THE DEVICE

Place the device on a flat surface, away from direct sources such as: sunlight, excessive heat from heating or cooking appliances, moisture, rain or sand .

For transport, use the handles on the top or the shoulder strap (secured correctly in the 2 loops). Do not knock the device when you set it down.

*Note:* All references below are for using the buttons on the portable speaker. To use the remote control, use the equivalent keys on the remote control (as described in the remote control above).

#### Battery

Connect the supplied charging cable (USB-A to USB-C) to a suitable DC 5V charger (not supplied) and the other end to the USB Type-C charging port (1). The cable can be connected to any device that allows charging via USB (portable battery, laptop, etc.). An indicator light will turn red, signaling that the speaker is charging (in the area of the charging port and USB port). Charge the battery for approximately 6-8 hours. Charging is complete when the charging indicator (red) turns off. Do not leave it charging for more than 8 hours!

Once fully charged, disconnect from the charging source. Do not leave the battery charging for a long time as it may be damaged. It is preferable to charge the speaker while it is turned off, this achieves faster charging and protects the battery life.

Before the battery is completely discharged, a sound will be heard, and then the speaker will automatically turn off.

*Note:* If the speaker will not be used for a long time, please leave the battery fully charged, otherwise it will be damaged.

Installing the battery in the remote control: Remove the battery compartment from the remote control and insert a CR2025 battery. The diagram on the back of the remote control shows the correct way to install the battery.

#### Power On

Turn on the device by pressing and holding the ON/OFF button (17). The message "HI" will appear on the display.

When the device is turned on, it will automatically enter the Bluetooth operating mode (a confirmation sound will be heard) and "bBLUE" will flash quickly on the display. If there is already a USB or TF memory inserted in the corresponding port when the device is turned on, it will automatically start reading them. If a USB stick (memory) or TF card is inserted during the operation of the device, the device automatically starts reading it. If the USB or TF memory is removed, the device automatically enters the Bluetooth operating mode again.

Use the volume knob (14) to adjust the desired sound level. The speaker volume is set in the range "00" - "30".

This volume can also be adjusted from the music source, in the case of AUX or BT (Bluetooth) operating mode.

*Note:* Reduce the volume level if the speaker starts to distort, if the operating mode is AUX or BT and you have chosen too high a volume at the source. You can also turn down the volume from the music source as well (in case these distortions occur).

*Note:* The volume settings (speaker and microphone) as well as the low and high frequency settings are saved for each operating mode. We recommend that you turn down the speaker and microphone volume as much as possible before turning off the speaker. This way the next time you turn on the speaker, the sound volume will be at a reasonable level.

Use the buttons (12), (13), (19) and (20) to adjust the high frequency (treble) and low frequency (bass). These can be adjusted from the lowest setting, "00" to the highest setting, "12".

*Note:* If the speaker starts to distort, turn down the bass (or treble, if applicable).

#### Bluetooth

The Bluetooth operating mode enables data (music) transfer by wirelessly connecting the device to compatible devices (smartphone, tablet, MP3 player, laptop, etc.). The maximum operating range of the data transmission operation is 10 meters. Obstacles such as walls as well as other electronic devices could prevent data transmission. Press the (16) "MODE" button to bring the

device into Bluetooth mode. **"bLUE"** will appear on the display and a confirmation tone will be heard. The **"bLUE"** text on the display will flash, waiting for the connection to be established.

Activate the Bluetooth function on your mobile device (smartphone, tablet, laptop, music player, etc.) and search for the name **"EM1038"**. Pair the two devices. When the devices are paired, a confirmation tone will be heard and the **"bLUE"** text on the display will remain steady. A confirmation tone will also be heard when disconnecting.

*Note:* Not all bluetooth devices are guaranteed to pair successfully due to different design and brand. With the buttons **(9)**, **(10)** and **(8)** you can control the files connected via bluetooth (play/pause, next/previous track).

When playing tracks, the text **"bLUE"** on the display stops flashing, it will remain steady.

*Note:* If a previously connected device is within range of the device, it will automatically connect to this device.

*Note:* If the phone rings (while you have the phone connected to the device via bluetooth and music is playing), the track and the sound from the speaker will stop, the conversation will be made only through the phone. The text **"bLUE"** on the display will remain steady. When the conversation ends, the device will automatically resume playing the track from the place where it was interrupted by the call.

### **USB and TF port**

The device will automatically switch to playback mode if you insert a USB memory or a TF card. A confirmation tone will be heard, and **"USB"** or **"tF"** will appear on the display. Use the buttons to play/pause **(9)**, skip to the next **(10)** or previous track **(8)**.

If you switch to another operating mode of the device and want to return to reading from the USB/TF memory, press the "MODE" operating mode button **(16)** to bring the device to the USB or TF mode.

*Note:* Press the button **(9)** quickly 2 times to enter and exit random playback (2 beeps will be heard) in USB/TF mode. The display shows **"rnd"** when random play is in progress, and **"ALL"** when random play is turned off.

*Note:* If the USB memory and/or TF card are not inserted, the respective operating mode cannot be selected by pressing the "MODE" button **(16)**.

The USB stick must be FAT formatted to be readable. The device reads and plays MP3, WAV, WMA and FLAC music files. The device supports USB memory sticks (or TF cards) with a maximum capacity of 64 Gb.

The USB stick has only one way to insert it, as does the TF card (with the gold contacts opposite the display). Do not force their entry!

*Note:* If there is already a USB stick inserted into the USB port when the device is turned on, it will automatically start reading the USB stick. If there is already a TF card inserted into the TF port when the device is turned on, it will automatically start reading the TF card. If there is already both a USB memory stick and a TF card inserted in their ports when the device is turned on, it will automatically start reading the TF card. If a USB stick (memory) or a TF card is inserted during the operation of the device, the device automatically starts reading them. If the USB memory or TF card is removed, the device automatically enters Bluetooth operation mode again.

*Note:* In some cases, the track at which USB memory and/or TF card reading was left is memorized. If they are removed and re-inserted, it will automatically start the track where it was reading when the USB memory or TF card was removed.

### **AUX**

Through the AUX operating mode, the device can be used as an external amplifier for any audio source that has a 3.5 mm mini-jack port (smartphone, tablet, music player, etc.). Connect a 3.5 mini-jack cable to the AUX audio input and the music source (this cable is not supplied with this device). Select the AUX mode using the "MODE" button.

The display will show **"AUH"** and a confirmation tone will sound. At this point playback from the music source can be started. While connected, playback is controlled via the cabled audio source.

If you have switched to another operating mode and want to return to AUX, press the "MODE" (operating mode) button to select AUX mode (a confirmation tone will sound).

*Note:* If a 3.5 mm mini-jack is inserted into the AUX audio input while the device is operating (in any mode), the device automatically switches to AUX mode. If the 3.5 mm mini-jack cable is removed, the device returns to the operating mode before the 3.5 mm mini-jack was inserted.

*Note:* If the phone rings (while the phone is connected to the device via AUX cable and music is playing), the playing song will stop, the conversation will be heard through the speaker. When the conversation ends, the device will automatically resume playing the song from the place where it was interrupted by the call.

### **MODE SELECTION OF COLORED LED LIGHTS**

By pressing the "LED" button (15), you can select 7 different LED lighting modes of the speaker. A longer press of the "LED" button (15) turns off the LED light. A further press of this button resumes the speaker's LED lighting.

### **MICROPHONE**

*Note:* It is recommended that the speaker volume be turned down to a minimum to prevent any feedback or loud pops when connecting the microphone.

Insert a standard 6.3 mm plug of a wired microphone into the microphone port (6) on the top of the speaker. Turn the knob (7) to control the microphone volume. Press the (11) and (18) buttons to control the echo. These settings can be adjusted in the range "00" – "30".

*Note:* It is recommended to keep the microphone as far as possible from the speaker, to prevent the phenomenon of microphonics. The microphonic phenomenon can also be mitigated by reducing the microphone volume and adjusting the low and high frequencies.

*Note:* Loud speaker noise may occur when you adjust the volume and/or bass and treble to a high level - due to overload and distortion on the microphone (this is not a malfunction). So please enable and slowly increase these settings, roll them back, or turn the microphone off and on again (in case of too much noise).

### **TWS (True Wireless Stereo) mode**

Allows you to wirelessly connect two EM 1038 portable speakers and play stereo sound through them simultaneously. The function is only available in Bluetooth mode. To connect the speakers, follow these steps:

1. Turn on both speakers. Make sure that neither of them is paired with a Bluetooth device.
2. Bring the two speakers as close as possible to each other. Press and hold the button (9) on each speaker to activate TWS mode. You will hear a beep when the mode is successfully activated.
3. Within a few seconds, the speakers will automatically connect to each other.
4. In the Bluetooth settings menu of your smart device, search for "EM1038". After successful pairing, you will be able to play music (stereo) simultaneously through both speakers.

### **Remote control**

The remote control has all the functions that are also on the speaker, less those related to the microphone (microphone volume and echo), treble/bass sound adjustment and complete speaker shutdown.

See the presentation at the beginning for an explanation of the remote control functions.

The receiver sensor is located on the speaker in the display area. Always point the remote control towards this area.

Installing the battery in the remote control: Remove the battery compartment from the remote control and insert a CR2025 battery. The diagram on the back of the remote control shows the correct way to install the battery.

---

## **4. MAINTENANCE AND CLEANING**

---

The device only requires normal external cleaning.

Strong cleaning agents such as benzene, thinner or the like may damage the surface of the device. Do not clean the device with gasoline, thinner, dust and abrasive solutions, abrasive sponges, etc.

For cleaning, use a soft dry cloth or slightly moistened with warm water and then let the device dry.

Do not immerse the device in water!



SYMPTOM	CAUSE	FIX
No sound	No sound source is connected	Use (connect) a better audio signal
	The volume is too small	Adjust the volume
Sound distortion	The volume is too high	Turn down the volume
	The speaker may be damaged	If the speaker is damaged, have it repaired at an authorized service center
The microphone does not work	The microphone jack is not fully inserted	Connect the microphone to the jack correctly
	The microphone switch is not on	Turn on the microphone switch
	The microphone volume knob is in the lowest position	Adjust the microphone volume
Audio files cannot be played	The file format on the USB stick or TF card is incorrect	Format the memory sticks so that they are in the FAT system
	The malfunction caused a process disruption	Restart the speaker
	The USB stick / TF card is disconnected	Insert the USB Stick / TF Card correctly
The remote control is not working properly	The remote control is too far from the unit.	Operate the remote control at a maximum distance of 6m
	There is an obstacle between the remote control and the unit	Remove the obstacle
	The batteries in the remote control are discharged	Replace the batteries with new ones

---

## 5. TECHNICAL SPECIFICATIONS

---

Model: **EM 1038**

3.5 mm mini jack port (AUX).

Wired microphone input, 6.3 mm jack

USB port and TF slot, it can play MP3, WMA, WAV and FLAC files.

Bluetooth version: 5.3 (nominal frequency: 2.4GHz).

Bluetooth transmission distance: maximum 10 m.

2 x 16.5 cm (6.5 inch) speakers + tweeter.

2 x 20W speakers (40W amplifier).

Rated voltage: DC 5V.

Battery: 7.4 V, 3600 mAh (4 batteries of 1800 mAh, type 18650).

Battery life: 4-6 hours (playtime).

Signal/noise ratio  $\geq$  65dB.

**Box contents:** 1x portable speaker, 1x USB-A to USB-C charging cable, 1x remote control, 1x wired microphone, 1x shoulder strap, 1x user manual, 1x warranty certificate.

### GUARANTEE

The warranty period is 2 years from the date of purchase.

**NOTE:** The warranty does not extend to the consumables that accompany the main product such as the battery or rechargeable battery, unless it is not compliant when the product is first unpacked/used. For the battery/rechargeable battery, the warranty period is 1 months.

The warranty validity conditions are mentioned in the product's warranty certificate.

### Radio Frequency Safety

This device receives and emits radio frequencies and may cause interference to radio communications or other electronic equipment. If you use personal medical devices (e.g., pacemakers or hearing aids), please consult your physician or the manufacturer to determine whether these medical devices are shielded from external radio frequency signals.





Felicitări pentru cumpărarea acestui produs ELECTROMUREȘ și sperăm să vă bucare relansarea unui brand românesc cu un istoric ce începe încă din anul 1949. Acest produs a fost conceput pe baza cunoștințelor tehnice cele mai noi și s-a fabricat prin utilizarea componentelor electrice/ electronice cele mai fiabile și moderne. Înainte de a pune aparatul în funcțiune, vă rugăm să vă accordați câteva minute ca să citiți instrucțiunile de utilizare care urmează. Vă mulțumim!



Vă rugăm citiți cu atenție aceste instrucțiuni de utilizare înainte de utilizarea aparatului!



**Nu expuneți aparatul niciodată la condiții exterioare!**

## 1. INFORMAȚII GENERALE și MĂSURI DE PRECAUȚIE



### ATENȚIE !

ATUNCI CÂND FOLOȘIȚI APARATE ELECTRICE, TREBUIE ÎNTOTDEAUNA RESPECTATE PRECAUȚIILE DE SIGURANȚĂ PENTRU A REDUCE RISCUL DE INCENDIU SAU ȘOC ELECTRIC!

- Înainte de a folosi aparatul, citiți cu atenție instrucțiunile de utilizare și atenționările. Nu pierdeți manualul de utilizare.
- Pentru a preveni pericolul de incendiu sau șoc, nu expuneți aparatul la ploaie sau umezeală. Nu utilizați aparatul în locuri cu umiditate ridicată (băi, saune, piscine, etc.). Nu expuneți aparatul niciodată la condiții exterioare (ploaie, ninsoare, soare, etc.). Aparatul nu trebuie expus la picurare sau stropire cu lichide. Nu așezați obiecte conținând lichide pe aparat (cum ar fi vase). Nu vărsați niciodată lichid de orice fel pe aparat.
- Nu utilizați în locuri în care există foarte mult praf sau nisip sau în locuri expuse unor vibrații puternice.
- Pentru a evita șocurile electrice, nu încercați niciodată să reparați, modificați sau să deschideți singur carcasa aparatului! În cazul unei defecțiuni, trimiteți aparatul la un centru de reparații calificat (un centru autorizat Electromureș) sau la importatorul acestui aparat.
- Dacă intră lichid în aparat, deconectați-l imediat de la priză și duceți-l la cel mai apropiat centru service autorizat.
- Înainte de a porni aparatul, verificați întotdeauna dacă cablul de alimentare și cablul de conectare s-au instalat corect. Adaptorul de alimentare trebuie să fie conectat la o priză apropiată de dispozitiv, ușor accesibilă.
- Nu conectați acest aparat la o priză de perete până când nu sunt făcute toate conexiunile.
- Dacă observați încălzire excesivă a dispozitivului sau adaptorului de alimentare, deconectați imediat ștecherul de la priza de alimentare de la rețea. Nu trageți de cablul de alimentare.
- Amplasați întotdeauna aparatul pe o suprafață plană și stabilă. Poziționați aparatul astfel încât să fie întotdeauna suficient spațiu pentru ca aerul să circule liber (cel puțin 10 cm în jur).
- Nu acoperiți aparatul cu ziere, fețe de masă, draperii etc., pentru a nu opri degajarea căldurii. Dacă temperatura din interiorul aparatului crește, aceasta poate cauza incendii, avarierea aparatului și/sau vătămări corporale.
- Nu așezați aparatul în apropierea surselor de căldură sau în locuri unde va fi expus la lumina directă a soarelui. Nu așezați aparatul lângă materiale inflamabile sau explozibile. Nu amplasați surse de flacără deschisă pe aparat (cum ar fi lumânări aprinse).
- Nu utilizați produsul la temperaturi sub 10°C și peste 35°C.
- Așezați acest aparat departe de alte aparate electrice, motoare sau transformatoare, pentru a evita sunete ciudate.
- Funcționarea normală a aparatului poate fi perturbată de interferențe electromagnetice puternice. În acest caz, resetați (reporniți) aparatul pentru a relua funcționarea normală. În cazul în care funcționarea nu a putut fi reluată, utilizați produsul în altă locație.
- Nu expuneți aparatul la schimbări bruște de temperatură (de la rece la cald sau invers) și nu așezați aparatul într-un mediu cu umiditate ridicată (ex. o cameră fără umidificator), pentru a preveni condensul din interiorul aparatului, care poate duce la electrocutare, avarierea aparatului și/sau vătămare corporală.
- Nu introduceți obiecte în aparat sau în zona unde se află difuzoarele! Nu loviți sau trântiți aparatul!
- Pentru a preveni posibilele deteriorări ale auzului, nu ascultați la niveluri de volum ridicate pentru perioade lungi de timp, respectiv la un volum ridicat brusc.
- Nu apropiați urechea de difuzor în timpul reglării volumului și, în special, mențineți volumul mic la pornire.
- Nu folosiți aparatul cu susul în jos. Acesta se poate supraîncălzi, cauzând o posibilă avariere.
- Nu forțați întrerupătoarele, butoanele și/sau cablurile.



- Nu curățați aparatul cu substanțe chimice, acestea pot avaria finisajele. Folosiți o cârpă curată și moale.
- Când nu folosiți aparatul pentru perioade lungi de timp, deconectați cablul de alimentare de la priza de perete.
- Când folosiți aparatul o perioadă mai lungă de timp, acesta se poate încălzi. Opriți aparatul și lăsați-l să se răcească.
- Bateriile nu trebuie expuse la căldură excesivă, cum ar fi razele soarelui, foc sau altele similare. Când aruncați bateriile, respectați regulamentele locale.
- Utilizați aparatul doar cu accesoriile recomandate de producător.
- Copiii cu vârsta sub 3 ani trebuie ținuti departe de acest aparat atunci când nu sunt supravegheați de un adult.
- Acest aparat poate fi utilizat de copii cu vârsta de 8 ani și mai mari și de persoane cu abilități fizice sau mentale mai reduse sau cu lipsă de experiență și cunoștințe dacă sunt sub supraveghere sau au beneficiat de instruire pentru utilizarea în siguranță a produsului și dacă înțeleg potențialele pericole. Copiii nu trebuie să se joace cu aparatul. Curățarea și întreținerea efectuate de către utilizator nu trebuie să fie efectuate de copii decât dacă aceștia au vârsta de peste 8 ani și sunt supravegheați. Copiii cu vârsta sub 8 ani trebuie să fie ținuti departe de aparat și de sursa de alimentare a acestuia.
- Folosiți aparatul conform destinației sale. Nu folosiți aparatul în alte scopuri deoarece poate fi periculos. Acest dispozitiv este conceput pentru uz casnic (nu pentru uz profesional).
- Firma producătoare/importatoare nu este responsabilă pentru pagube rezultate din utilizarea incorectă a aparatului.

## 2. LOCALIZAREA COMENZILOR (Pagina 2)

### Boxă portabilă:

- |   |  |
|---|--|
| <b>1</b> - Port de încărcare DC 5V (USB Type-C);              | <b>11</b> - Buton reglaj efect ecou +;   |
| <b>2</b> - Port USB (pentru conectare memorii USB);           | <b>12</b> - Buton reglaj sunete înalte +;  |
| <b>3</b> - Slot TF (pentru carduri memorie TF, SD);           | <b>13</b> - Buton reglaj sunete joase +;   |
| <b>4</b> - Afișaj LED;  | <b>14</b> - Buton rotativ volum;   |
| <b>5</b> - Intrare (port) mini jack de 3,5 mm (LINE IN -AUX); | <b>15</b> - Buton mod lumini LED colorate (7 moduri);  |
| <b>6</b> - Intrare (port) microfon (6,3 mm);                  | <b>16</b> - Buton alegere mod de operare (BT/USB/TF/AUX) – ordinea diferă în funcție de accesoriile atașate; |
| <b>7</b> - Buton rotativ volum microfon;                      | <b>17</b> - Buton ON/OFF (pomire/oprire);  |
| <b>8</b> - Buton redare piesa anterioară;                     | <b>18</b> - Buton reglaj efect ecou -;   |
| <b>9</b> - Redare / Pauză / funcția TWS / Redare aleatorie;   | <b>19</b> - Buton reglaj sunete înalte -;  |
| <b>10</b> - Buton redare piesa următoare;                     | <b>20</b> - Buton reglaj sunete joase -.   |

### Telecomandă:

- 1** - Opre: Apăsati pentru a opri boxa (nu se poate porni de la acest buton);
  - 2** - Redare/pauză: Apăsati acest buton pentru a reda/întrerupe piesa. Apăsati de două ori rapid pentru redare aleatorie (pe afișaj apare "rnd");
  - 3** - EQ: apăsati pentru a schimba modul EQ (egalizator sunet) în ordinea POP / ROCK / JAZZ / CLASSIC / COUNTRY / NORMAL;
  - 4** - TASTE NUMĂR: Apăsati aceste butoane pentru a alege muzica în modul USB/TF (numărul piesei);
  - 5** - Mod operare: Apăsati acest buton pentru a comuta între BT, USB, TF, AUX (LINE IN);
  - 6** - Mute: Dezactivează sau repornește sunetul boxei;
  - 7** - Piesa anterioară: În modul BT/USB/TF, apăsati acest buton pentru a merge la piesa anterioară;
  - 8** - Piesa următoare: În modul BT/USB/TF, apăsati acest buton pentru a merge la următoarea piesă;
  - 9** - Volume-: Apăsati acest buton pentru a reduce volumul;
  - 10** - Volume+: Apăsati acest buton pentru a crește volumul;
  - 11** - Repeat: Repetă o piesă sau toate piesele din același folder (în modul USB sau TF);
  - 12** - Buton mod lumini LED colorate – schimba modulile de iluminare sau prin apăsare prelungită, oprește sau repornește luminile LED.
- 10•



### 3. UTILIZARE

Așezați aparatul pe o suprafață plană, departe de surse directe ca: lumina soarelui, căldură excesivă cauzată de aparate de încălzire sau gătit, umiditate, ploaie sau nisip.

Pentru transport, utilizați mânerul din partea superioară. Nu trântiți aparatul când îl așezați.

*Notă:* Toate referirile de mai jos se fac pentru cazul în care acționați butoanele de pe boxa portabilă. Pentru utilizarea telecomenzii, folosiți tastele echivalente de pe telecomandă (conform descrierii telecomenzii de mai sus).

#### Baterie

Conectați cablul de încărcare furnizat (USB-A la USB-C) la un încărcător corespunzător DC 5V (acesta nu vine livrat împreună cu aparatul) și capătul celălalt la portul de încărcare USB tip C (1). Cablul se poate lega la orice dispozitiv care permite încărcarea prin USB (baterie portabilă, laptop, etc.). Un indicator luminos va deveni roșu, semnalizând încărcarea boxei (în zona portului de încărcare și a portului USB).

Încărcați bateria timp de aproximativ 6-8 ore. Încărcarea este finalizată atunci când indicatorul de încărcare (roșu) se stinge. A nu se lăsa la încărcat mai mult de 8 ore!

Odată încărcat complet, deconectați de la sursa de încărcare. Nu lăsați bateria la încărcat pentru un timp îndelungat deoarece s-ar putea deteriora. De preferat încărcați boxa în timp ce este oprită, acest lucru realizează o încărcare mai rapidă și protejează durata de viață a bateriei.

Înainte de descărcarea completă a bateriei se va auzi un sunet, după care boxa se va închide automat. *Notă:* Dacă boxa nu va fi folosită pentru o perioadă lungă de timp, vă rugăm să lăsați bateria complet încărcată, altfel aceasta se va deteriora.

Instalarea bateriei în telecomandă: scoateți compartimentul pentru baterie de pe telecomandă și introduceți o baterie tip CR2025. Diagrama de pe spatele telecomenzii arată modul corect de instalare a bateriei.

#### Pornire

Porniți aparatul apăsând prelungit butonul ON/OFF (17). Pe afișaj va apărea mesajul "HI".

La pornirea aparatului, acesta va intra implicit în modul de operare Bluetooth (se va auzi un sunet de confirmare) iar pe afișaj "bBLUE" va clipi rapid. Dacă la pornirea aparatului există deja o memorie USB sau TF introdusă în portul corespunzător, se va porni automat citirea acestora. Dacă în timpul funcționării aparatului se introduce un stick (memorie) USB sau card TF, aparatul pornește automat citirea lui. Dacă se scoate memoria USB sau TF, aparatul intră din nou automat în modul de operare Bluetooth.

Folosiți butonul volum (14) pentru a regla nivelul sonor dorit. Setarea volumului boxei se face în gama "00" – "30".

Acest volum se poate regla și din sursa de muzică, în cazul modului de operare AUX sau BT (Bluetooth).

*Notă:* Reduceți nivelul volumului dacă difuzorul începe să distorsioneze, în cazul în care modul de operare este AUX sau BT și ați ales un volum prea mare la sursă. Puteți, de asemenea, să reduceți volumul și de la sursa de muzică (în cazul apariției acestor distorsiuni).

*Notă:* Setările volumului (boxei și microfonului), cât și setările sunetelor joase și înalte sunt memorate pentru fiecare mod de operare în parte. Vă recomandăm să reduceți cât mai mult volumul boxei și microfonului înainte de a opri boxa. În acest fel la următoarea pornire a boxei, volumul sunetului va fi la un nivel rezonabil.

Folosiți butoanele (12), (13), (19), (20) pentru a regla sunetele înalte (treble) și sunetele joase (bass). Acestea se pot regla de la setarea cea mai mică, "00" la setarea cea mai mare, "12".

*Notă:* În cazul în care difuzorul începe să distorsioneze, reduceți nivelul sunetelor joase (sau înalte, dacă e cazul).

#### Bluetooth

Prin modul de operare Bluetooth se realizează transferul de date (muzică) prin conectarea fără fir a aparatului la dispozitive compatibile (smartphone, tabletă, MP3 player, laptop, etc.). Raza maximă de funcționare a operațiunii de transmitere a datelor este de 10 metri. Obstacolele, cum ar fi pereții, precum și alte dispozitive electronice ar putea împiedica transmiterea datelor. Apăsați butonul (16) "MODE" pentru a aduce aparatul în modul Bluetooth. Pe afișaj va apărea "bBLUE" și

se va auzi un ton de confirmare. Textul "**bBLUE**" de pe afișaj clipește, așteptând realizarea conectării. Activați funcția Bluetooth pe dispozitivul Dvs. mobil (telefon inteligent, tabletă, laptop, player muzical, etc.) și căutați numele „**EM1038**”. Realizați împerecherea celor două dispozitive. Când dispozitivele sunt împerecheate, se va auzi un ton de confirmare iar textul "**bBLUE**" de pe afișaj clipește mai lent. Și la deconectare se va auzi un ton de confirmare.

*Notă:* Nu toate dispozitivele bluetooth sunt garantate pentru împerecherea cu succes, datorita designului și mărcii diferite.

Cu butoanele **(9)**, **(10)** și **(8)** se pot controla fișierele conectate prin bluetooth (redare/pauză, piesa următoare/anterioară). La redarea pieselor textul "**bBLUE**" de pe afișaj este afișat continuu.

*Notă:* Dacă un dispozitiv conectat anterior se află în raza de acțiune a aparatului, acesta se va conecta automat la acest dispozitiv.

*Notă:* Dacă va suna telefonul (în timp ce aveți telefonul conectat la aparat și se redă muzică), piesa și sunetul din difuzor se vor opri, convorbirea se va face doar prin telefon. Textul "**bBLUE**" de pe afișaj este afișat continuu. La terminarea conversației, aparatul va relua automat redarea piesei de la locul în care a fost întreruptă de apel.

### **Portul USB și TF**

Aparatul va trece automat în regim de redare în cazul în care veți introduce o memorie USB sau un card TF.

Se va auzi un ton de confirmare, iar pe afișaj va apărea "**USB**" respectiv "**tF**". Utilizați butoanele pentru redare/pauză **(9)**, trecere la piesa următoare **(10)** sau la cea anterioară **(8)**.

Dacă se comută pe alt mod de operare al aparatului și se dorește revenirea la citirea de pe memoria USB/TF, apăsați butonul mod de operare "**MODE**" **(16)** pentru a aduce aparatul în modul USB respectiv TF.

*Notă:* Apăsați rapid de 2 ori butonul **(9)** pentru a intra și a ieși din redarea aleatorie (se vor auzi 2 bipuri) în modul USB/TF. Pe afișaj apare "**rnd**" la redarea aleatorie, respectiv "**ALL**" când se dezactivează redarea aleatorie.

*Notă:* Dacă nu sunt introduse memoria USB și/sau cardul TF, modul de operare respectiv nu va putea fi selectat prin apăsarea butonului "**MODE**" **(16)**.

Memoria USB/TF trebuie să fie formatată FAT32 pentru a putea fi citită. Aparatul citește și redă fișiere de muzică MP3, WAV, WMA și FLAC. Aparatul suportă stick-uri de memorie USB (respectiv carduri TF) cu o capacitate maximă de 64 Gb.

Memoria USB are o singură poziție în care se poate introduce, la fel și cardul TF. Nu forțați introducerea lor!

*Notă:* Dacă la pornirea aparatului există deja o memorie USB introdusă în portul USB, se va porni automat citirea memoriei USB. Dacă la pornirea aparatului există deja un card TF introdus în portul TF, se va porni automat citirea cardului TF. Dacă la pornirea aparatului există deja atât o memorie USB cât și un card TF introduse în porturile lor, se va porni automat citirea cardului TF. Dacă în timpul funcționării aparatului se introduce un stick (memorie) USB sau un card TF, aparatul pornește automat citirea acestora. Dacă se scoate memoria USB sau cardul TF, aparatul intră din nou automat în modul de operare Bluetooth.

*Notă:* În unele cazuri, este memorată piesa unde a rămas citirea memoriei USB și/sau a cardului TF. Dacă acestea se scot și se vor reintroduce, va porni automat piesa unde era citirea când a fost scoasă memoria USB, respectiv cardul TF.

### **AUX**

Prin modul de operare AUX, aparatul poate fi folosit ca amplificator extern pentru orice sursă audio care are un port mini-jack de 3,5 mm (smartphone, tabletă, player muzical, etc.). Conectați un cablu de 3,5 mini-jack la intrarea audio AUX și la sursa de muzică (acest cablu nu se livrează odată cu acest aparat). Selectați modul AUX cu ajutorul butonului "**MODE**".

Pe afișaj va apărea "**AUH**" și se va auzi un ton de confirmare. În acest moment se poate porni redarea de pe sursa de muzică. În timp ce este conectat, redarea este controlată prin intermediul sursei audio legate cu cablu.

În cazul în care ați trecut la alt mod de operare și doriți să reveniți la AUX, apăsați butonul "**MODE**" (mod de operare) pentru a alege modul AUX (se va auzi un semnal sonor de confirmare).

*Notă:* Dacă în timpul funcționării aparatului (în oricare mod) se introduce un mini-jack de 3,5 mm

la intrarea audio AUX, aparatul trece automat la modul de operare AUX. Dacă se scoate cablul mini-jack de 3,5 mm, aparatul revine în modul de operare anterior introducerii mini-jack-ului de 3,5 mm.

**Notă:** Dacă va suna telefonul (în timp ce aveți telefonul conectat la aparat prin fir la AUX și se redă muzică), piesa redată se va opri, convorbirea se va auzi în difuzor. La terminarea conversației, aparatul va relua automat redarea piesei de la locul în care a fost întreruptă de apel.

### SELECTARE MOD LUMINI LED COLORATE

Prin apăsarea butonului (15) "LED" se pot selecta 7 moduri diferite de iluminare LED a boxei. De asemenea se poate opri sau reporni iluminarea prin apăsarea prelungită a butonului (15) "LED".

### MICROFONUL

**Notă:** Se recomandă ca volumul boxei să fie redus la minimum pentru a preveni orice feedback sau pocnituri puternice la conectarea microfonului.

Introduceți un conector standard de 6,3 mm al unui microfon cu fir în portul pentru microfon (6) din partea superioară a boxei. Rotiți butonul (7) pentru a controla volumul microfonului. Apăsăți butonul (11) și (18) pentru a controla ecoul. Reglajul acestor setări se va face în gama "00" – "30".

**Notă:** Se recomandă să țineți cât mai la distanță microfonul de boxă, pentru a preveni fenomenul de microfonie. Fenomenul de microfonie se poate atenua și prin reducerea volumului microfonului și reglarea frecvențelor joase și înalte.

**Notă:** Este posibil să apară un zgomot mare din boxă când reglați volumul și/sau frecvențele joase și înalte la un nivel ridicat - datorită supraîncărcării și distorsionării pe microfon (aceasta nu reprezintă o defecțiune). Așadar, vă rugăm să activați și să măriți lent aceste setări, să le întoarceți înapoi sau să opriți și să reporniți microfonul (în cazul unui zgomot prea mare).

### Mod True Wireless Stereo (TWS)

Permite conectarea wireless a două boxe portabile EM 1038 și redarea simultană a sunetului stereo prin intermediul acestora. Funcția este disponibilă numai în modul Bluetooth. Pentru a conecta boxele, urmați acești pași:

1. Porniți ambele boxe. Asigurați-vă că niciunul dintre ele nu este asociat cu un dispozitiv Bluetooth.
2. Aduceți cele două boxe cât mai aproape posibil una de cealaltă. Apăsăți și mențineți apăsat butonul (9) de pe fiecare boxă pentru a activa modul TWS. Veți auzi un semnal sonor când modul este activat cu succes.
3. În câteva secunde, boxele se vor conecta automat între ele.
4. În meniul de setări Bluetooth al dispozitivului dvs. inteligent, căutați "EM1038". După asocierea cu succes, veți putea reda muzică (stereo) simultan prin ambele boxe.

### Telecomanda

Telecomanda are toate funcțiile care sunt și pe boxă, mai puțin cele legate de microfon (volum microfon, ecou), reglaj sunete joase/înalte și oprire completă a boxei.

Vedeți prezentarea de la început pentru explicarea funcțiilor telecomenzii.

Senzorul receptor se află pe boxă în zona afișajului. Îndreptați întotdeauna telecomanda spre această zonă.

Instalarea bateriei în telecomandă: scoateți compartimentul pentru baterie de pe telecomandă și introduceți o baterie tip CR2025. Diagrama de pe spatele telecomenzii arată modul corect de instalare a bateriei.

## 4. CURĂȚARE ȘI ÎNTREȚINERE

Aparatul necesită numai o curățire normală exterioară.

Agenții de curățare puternici, cum ar fi benzen, diluant sau altele similare pot deteriora suprafața aparatului. Nu curățați aparatul cu benzină, diluant, prafuri și soluții abrazive, bureți abrazivi, etc. Pentru curățire utilizați o cârpă moale uscată sau ușor umezită cu apă caldută și apoi lăsați aparatul să se usuce.

Nu introduceți aparatul în apă!



SIMPTOM	CAUZĂ	REMEDIERE
Lipsă sunet	Nicio sursă de sunet nu este conectată.	Utilizați un semnal mai bun de sunet.
	Volumul este prea mic.	Reglați volumul.
Distorsionare sunet	Volumul este prea mare.	Micșorați volumul.
	Boxa poate fi deteriorată.	Dacă boxa este deteriorată, reparați-o la un centru service autorizat.
Microfonul nu funcționează	Mufa microfonului nu este introdusă complet.	Conectați corect microfonul la mufă.
	Comutatorul microfonului nu este pornit.	Porniți comutatorul microfonului.
	Butonul de volum al microfonului este în poziția cea mai joasă.	Reglați volumul microfonului.
Fișierele audio nu pot fi rediate	Formatul fișierelor de pe stick-ul USB sau cardul TF este incorect.	Formatați memoriile astfel încât să fie în sistem FAT32.
	Funcționarea necorespunzătoare a cauzat o perturbare a procesului.	Reporniți boxa.
	Stick-ul USB / Cardul TF este deconectat.	Introduceți corect Stick-ul USB / Cardul TF.
Telecomanda nu funcționează corect	Telecomanda este prea departe de unitate.	Acționați telecomanda la o distanță de maxim 5m.
	Există un obstacol între telecomandă și unitate.	Îndepărtați obstacolul.
	Bateriile din telecomandă sunt descărcate.	Înlocuiți bateriile cu unele noi.

## 5. SPECIFICAȚII TEHNICE

Model: **EM 1038**

Port mini jack de 3,5 mm (AUX).

Intrare microfon cu fir, jack de 6,3 mm.

Port USB și slot TF, permite redarea fișierelor MP3, WMA, WAV și FLAC.

Versiunea Bluetooth: 5.3 (frecvența nominală: 2,4 Ghz).

Distanța transmisie Bluetooth: maxim 10 m.

2 difuzoare de 16,5 cm (6,5 inch) + difuzor înalte.

2 difuzoare de 20 W (amplificator de 40 W).

Tensiune nominală: DC 5V.

Baterie: 7,4 V, 3600 mAh (tip baterii 18650).

Autonomie: 4-6 ore.

Raportul semnal/zgomot  $\geq$  65dB.

**Conținutul cutiei:** 1x boxă portabilă, 1x cablu de încărcare USB-A la USB-C, 1 telecomandă, 1x microfon cu fir, 1x curea de umăr, 1x manual de utilizare, 1x certificat de garanție.

### GARANȚIE

Perioada de garanție este de 2 ani de la data cumpărării.

**NOTĂ:** Garanția nu se extinde asupra consumabilelor care însoțesc produsul principal precum acumulatorul sau bateria, doar dacă acesta nu este conform la prima despachetare/utilizare a produsului. Pentru acumulator/baterie, perioada de garanție este de 1 lună.

Condițiile valabilității garanției sunt menționate în certificatul de garanție al produsului.

### Siguranța frecvenței radio

Acest dispozitiv recepționează și emite frecvențe radio și poate cauza interferențe cu comunicațiile radio sau cu alte echipamente electronice. Dacă utilizați dispozitive medicale personale (de exemplu, stimulator cardiac sau aparate auditive), vă rugăm să consultați medicul sau producătorul pentru a determina dacă aceste dispozitive medicale sunt protejate de semnalele de radiofrecvență externe.





Gratulálunk az ELECTROMUREŞ termék megvásárlásához, és reméljük, hogy örömet szerez Önnek egy olyan román márka újjáéledése, amelynek története egészen 1949-ig nyúlik vissza. Ez a termék a legújabb műszaki ismeretek alapján lett megtervezve, és a legmegbízhatóbb, legmodernebb elektromos/elektronikus alkatrészek felhasználásával készült. Mielőtt üzembe helyezné a készüléket, kérjük, szánjon néhány percet a használati utasítás elolvasására, amely az alábbiakban található. Köszönjük!



Kérjük, a készülék használata előtt figyelmesen olvassa el ezt a használati utasítást!



**Soha ne tegye ki a készüléket külső hatásoknak!**

## 1. ÁLTALÁNOS INFORMÁCIÓK ÉS ÓVINTÉZKEDÉSEK



### FIGYELEM!

ELEKTROMOS KÉSZÜLÉKEK HASZNÁLATAKOR MINDIG BE KELL TARTANI A BIZTONSÁGI ÓVINTÉZKEDÉSEKET A TŰZ VAGY ÁRAMÜTÉS VESZÉLYÉNEK CSÖKKENTÉSE ÉRDEKÉBEN!

- A készülék használata előtt figyelmesen olvassa el a használati utasítást és a figyelmeztetéseket. Ne veszítse el a használati útmutatót.
- A tűz- vagy áramütés veszélyének elkerülése érdekében ne tegye ki a készüléket esőnek vagy nedvességnek.
- Ne használja a készüléket kültéren vagy nedves helyeken. Soha ne tegye ki a készüléket külső környezeti hatásoknak (eső, hó, napfény stb.). A készüléket védeni kell a csepegő vagy fröccsenő víztől. Ne helyezzen folyadékokat tartalmazó tárgyakat a készülékre.
- Az áramütés veszélye miatt tilos a készülék házát saját kezűleg szétszedni vagy javítani! Hibás működés esetén vigye a készüléket szakszervízbe (az Electromures hivatalos szervizébe) vagy a forgalmazóhoz.
- Ha folyadék kerül a készülékbe, azonnal húzza ki a hálózati csatlakozót, és vigye a legközelebbi hivatalos szervizközpontba.
- Mielőtt bekapcsolná a készüléket, mindig ellenőrizze, hogy a tápkábel és a csatlakozó kábel megfelelően vannak-e csatlakoztatva. A tápegység adapterét a készülék közelében lévő, könnyen hozzáférhető konnektorhoz kell csatlakoztatni.
- Ne csatlakoztassa a készüléket a fali konnektorba, amíg az összes csatlakozást el nem végezte.
- Ha a készülék vagy a tápegység túlzott felmelegedését észleli, azonnal húzza ki a hálózati csatlakozót a konnektorból. Ne húzza meg a tápkábelt.
- A készüléket mindig egy sík, stabil felületre helyezze. Úgy helyezze el a készüléket, hogy mindig elegendő hely legyen a levegő szabad áramlásához (legalább 10 cm minden oldalon).
- Ne takarja le a készüléket újságokkal, terítőkkal, függönyökkel stb., hogy a hőleadás ne legyen akadályozva. Ha a készülék belsejében megnő a hőmérséklet, az tüzet, a készülék meghibásodását és/vagy személyi sérülést okozhat.
- Ne helyezze a készüléket hőforrás közelébe vagy olyan helyre, ahol közvetlen napfény éri. Ne helyezze gyúlékony vagy robbanásveszélyes anyagok közelébe. Ne helyezzen nyílt lángforrást a készülékre (például égő gyertyát).
- Ne használja a terméket 10°C alatti vagy 35°C feletti hőmérsékleten.
- Helyezze a készüléket távol más elektromos készülékektől, motoroktól vagy transzformátoroktól, hogy elkerülje a zavaró hangokat.
- A készülék normál működését erős elektromágneses sugárzás zavarhatja. Ilyen esetben indítsa újra a készüléket. Ha a hiba továbbra is fennáll, helyezze át a készüléket más helyre.
- Ne tegye ki a készüléket hirtelen hőmérsékletváltozásoknak (hidegről melegre vagy fordítva), és ne helyezze magas páratartalmú környezetbe (pl. párástó nélküli helyiség), hogy elkerülje a készüléken belüli páralecsapódást, ami áramütést, a készülék meghibásodását és/vagy személyi sérülést okozhat.
- Ne helyezzen tárgyakat a készülékbe vagy a hangszórók közelébe! Ne üsse vagy ejtse le a készüléket!
- A halláskárosodás elkerülése érdekében ne hallgassa hosszú ideig magas hangerőn, illetve hirtelen magas hangerőn a készüléket.
- Ne közelítse a fülét a hangszóróhoz a hangerő beállítása közben, és különösen ügyeljen arra, hogy a készüléket alacsony hangerőn kapcsolja be.
- Ne használja a készüléket fejfelé. Ez túlmelegedést és esetleges meghibásodást okozhat.



- Ne erőltesse a csatlakozásokat, gombokat és/vagy kábeleket.
- Ne tisztítsa a készüléket vegyszerekkel, mert ezek károsíthatják a felületet. Használjon tisztá, puha kendőt.
- Ha hosszabb ideig nem használja a készüléket, húzza ki a tápkábelt a konnektorból.
- Ha a készüléket hosszabb ideig használja, az túlmelegedhet. Kapcsolja ki, és hagyja lehűlni.
- Az akkumulátorokat ne tegye ki túlzott hőhatásnak, például napsugárzásnak, tűznek vagy hasonlóknak. Az akkumulátorokat ártalmatlanításakor tartsa be a helyi előírásokat.
- A készüléket csak a gyártó által ajánlott tartozékokkal használja.
- A 3 év alatti gyermekeket távol kell tartani a készüléktől, ha nincsenek felnőtt felügyelete alatt.
- Ezt a készüléket 8 éves vagy annál idősebb gyermekek, valamint kisebb fizikai vagy szellemi képességű, illetve tapasztalat és ismeretek nélküli személyek akkor használhatják, ha felügyelet alatt állnak, vagy ha a termék biztonságos használatára vonatkozó oktatásban részesültek, és megértették a lehetséges veszélyeket.
- A felhasználó által végzett tisztítást és karbantartást csak 8 év feletti, felügyelettel rendelkező gyermekek végezhetik. A 8 év alatti gyermekeket távol kell tartani a készüléktől és annak tápegységétől.
- Használja a készüléket rendeltetésszerűen. Ne használja a készüléket más célra, mert az veszélyes lehet. Ezt a készüléket otthoni használatra tervezték (nem professzionális használatra).
- A gyártó nem vállal felelősséget a készülék nem rendeltetésszerű használatából eredő károkért.

---

## 2. GOMBOK ÉS FUNKCIÓIK (2. oldal)

---

### Hordozható hangszóró:

- |  |  |
|--|--|
| <b>1</b> - DC 5V töltőport (USB Type-C);                               | <b>11</b> - Visszhang (echo) effekt növelése;  |
| <b>2</b> - USB-port (USB memóriák csatlakoztatásához);                 | <b>12</b> - Magas hangok (treble) növelése;  |
| <b>3</b> - TF-kártya foglalat (TF / SD memóriakártyákhoz);             | <b>13</b> - Mély hangok (bass) növelése;   |
| <b>4</b> - LED kijelző;  | <b>14</b> - Hangerőszabályzó forgatógomb;  |
| <b>5</b> - 3,5 mm-es mini jack bemenet (LINE IN – AUX);                | <b>15</b> - Színes LED világítás módválasztó gomb (7 mód);   |
| <b>6</b> - Mikrofon bemenet (6,3 mm);                                  | <b>16</b> - Üzem módválasztó gomb (BT / USB / TF / AUX) – a sorrend a csatlakoztatott kiegészítőktől függ; |
| <b>7</b> - Mikrofon hangerőszabályzó forgatógomb;                      | <b>17</b> - Be-/kikapcsoló gomb (ON/OFF);  |
| <b>8</b> - Előző zeneszám gomb;  | <b>18</b> - Visszhang (echo) effekt csökkentése;   |
| <b>9</b> - Lejátszás / Szünet / TWS funkció / Véletlenszerű lejátszás; | <b>19</b> - Magas hangok (treble) csökkentése;   |
| <b>10</b> - Következő zeneszám gomb;                                   | <b>20</b> - Mély hangok (bass) csökkentése.  |

### Távírányító:

- 1** - Kikapcsolás: Nyomja meg a hangszóró kikapcsolásához (ezzel a gombbal nem kapcsolható be);
- 2** - Lejátszás / szünet: Nyomja meg a zene lejátszásához vagy szüneteltetéséhez. Nyomja meg kétszer gyorsan a véletlenszerű lejátszáshoz (a „rnd” felirat jelenik meg a kijelzőn);
- 3** - EQ: Nyomja meg az EQ (hangszínszabályzó) mód váltásához a következő sorrendben: POP / ROCK / JAZZ / CLASSIC / COUNTRY / NORMAL;
- 4** - Számbillentyűk: Ezekkel a gombokkal választhatja ki a zeneszámot USB/TF módban (szám szerinti kiválasztás);
- 5** - Üzem mód: Nyomja meg az üzemmódok közötti váltáshoz: BT, USB, TF, AUX (LINE IN);
- 6** - Némítás (Mute): A hangszóró hangjának kikapcsolása vagy visszakapcsolása;
- 7** - Előző szám: BT/USB/TF módban az előző zeneszámmra lép;
- 8** - Következő szám: BT/USB/TF módban a következő zeneszámmra lép;
- 9** - Hangerő –: A hangerő csökkentése;
- 10** - Hangerő +: A hangerő növelése;
- 11** - Ismétlés: Egy szám vagy egy mappa összes számának ismétlése (USB vagy TF módban);
- 12** - LED világítás mód gomb: A LED világítási módok váltása, hosszan nyomva a LED fények kikapcsolása vagy visszakapcsolása.

• 16 •



### 3. HASZNÁLAT

A készüléket sík felületre helyezze, távol az olyan közvetlen hatásoktól, mint: napsugárzás, fűtő- vagy főzőberendezések okozta túlzott hő, nedvesség, eső vagy homok.

Szállításhoz használja a készülék felső részén található fogantyúkat vagy a vállpántot (a 2 hurokban megfelelően rögzítve). Ügyeljen rá, hogy ne üsse oda a készüléket, amikor leteszi.

**Megjegyzés:** Az alábbiakban olvasható minden utasítás a hordozható hangszórón található gombok működtetésére vonatkozik. A távirányító használatakor az azzal egyenértékű gombokat alkalmazza (a fenti távirányító-leírásnak megfelelően).

#### **Akkumulátor**

Csatlakoztassa a mellékelt töltőkábelt (USB-A – USB-C) egy megfelelő DC 5V töltőhöz (ez nem tartozéka a csomagnak), a másik végét pedig a USB Type-C töltőporthoz (1). A kábel bármilyen USB-töltést lehetővé tevő eszközhöz csatlakoztatható (powerbank, laptop stb.). Egy jelzőfény pirosan fog világítani, jelezve a hangszóró töltését (a töltőport és az USB-port környékén).

Akkumulátor töltési ideje: kb. 6-8 óra. A töltés akkor fejeződött be, amikor a piros jelzőfény kialszik. Ne hagyja a készüléket 8 óránál tovább töltőn!

**Megjegyzés:** Ha a készüléket hosszabb ideig nem használja, kérjük, hagyja az akkumulátort teljesen feltöltve, különben az károsodhat.

A teljes feltöltés után válassza le a készüléket a töltőről. Ne hagyja az akkumulátort huzamosabb ideig a töltőn, mert ez károsíthatja azt. Javasoljuk, hogy a hangszórót kikapcsolt állapotban töltsse; ez gyorsabb töltést tesz lehetővé és óvja az akkumulátor élettartamát.

Mielőtt az akkumulátor teljesen lemerülne, egy hangjelzés hallható, majd a hangszóró automatikusan kikapcsol.

Az elem behelyezése a távirányítóba

Húzza ki az elemtartó rekeszt a távirányítóból, és helyezzen bele egy CR2025 típusú elemet. A távirányító hátulján található ábra mutatja az elem behelyezésének helyes módját.

Fontos biztonsági tanács: A lítium-ion akkumulátorok élettartamának megőrzése érdekében érdemes legalább 3 havonta egyszer feltölteni a készüléket, még akkor is, ha nem használja.

#### **Bekapcsolás**

Kapcsolja be a készüléket az ON/OFF (17) gomb hosszan tartó megnyomásával. A kijelzőn a „HI” üzenet jelenik meg.

Bekapcsoláskor a készülék alapértelmezés szerint Bluetooth üzemmódba lép (egy megerősítő hangjelzés hallható), a kijelzőn pedig a „bLUE” felirat gyorsan villogni kezd.

Ha a bekapcsoláskor már be van helyezve egy USB-eszköz vagy TF-kártya a megfelelő portba, a készülék automatikusan elindítja azok beolvasását.

Ha működés közben helyez be egy USB-sticket vagy TF-kártyát, a lejátszás automatikusan elindul.

Az USB-eszköz vagy TF-kártya eltávolításakor a készülék automatikusan visszatér Bluetooth üzemmódba.

Használja a hangerőszabályzó gombot (14) a kívánt hangerő beállításához. A hangerő „00” és „30” közötti tartományban állítható. AUX vagy BT (Bluetooth) üzemmód esetén a hangerő a forráseszköztől (pl. telefon, laptop) is szabályozható.

**Megjegyzés:** Ha a hang torzítani kezd (különösen AUX vagy BT módban, túl magasra állított forrás-hangerő mellett), csökkentse a hangerőt a hangszórón vagy a forráseszközön.

**Megjegyzés:** A hangszóró és a mikrofon hangereje, valamint a mély- és magas hangok beállításai minden üzemmódban külön-külön mentésre kerülnek. Javasoljuk, hogy kikapcsolás előtt csökkentse a hangszóró és a mikrofon hangerejét. Így a következő bekapcsoláskor a hangszóró elfogadható hangerővel fog megszólalni.

Használja a (12), (13), (19), (20) gombokat a magas (treble) és mély (bass) hangok beállításához. Ezeket „00” (minimum) és „12” (maximum) között szabályozhatja.

**Megjegyzés:** Amennyiben a hangszóró torzítani kezd, csökkentse a mély hangok szintjét (vagy szükség esetén a magasakét).

#### **Bluetooth**

A Bluetooth üzemmód lehetővé teszi az adatok (zene) vezeték nélküli átvitelét a készülék és a



kompatibilis eszközök (okostelefon, táblagép, MP3 lejátszó, laptop stb.) között. Az adatátvitel maximális hatótávolsága 10 méter. Az akadályok, például a falak, valamint más elektronikai eszközök zavarhatják az adatátvitelt.

Nyomja meg a **(16)** „MODE” gombot, hogy a készüléket Bluetooth üzemmódba kapcsolja. A kijelzőn a **„bLUE”** felirat jelenik meg, és egy megerősítő hangjelzés hallható. A kijelzőn a **„bLUE”** szöveg villog, jelezve, hogy a készülék kapcsolódásra vár.

Aktiválja a Bluetooth funkciót a mobilkészülékén (okostelefon, táblagép, laptop stb.), és keresse meg az **„EM1038”** nevet. Párosítsa a két eszközt. Amikor az eszközök párosítása megtörtént, egy megerősítő hangjelzés hallható, és a kijelzőn a **„bLUE”** felirat folyamatosan világít. A szétkapcsolódást szintén hangjelzés kíséri.

*Megjegyzés:* A különböző kialakítások és márkák miatt nem garantálható minden Bluetooth-eszköz sikeres párosítása.

A **(9)**, **(10)** és **(8)** gombokkal vezérelheti a Bluetooth-on keresztül csatlakoztatott fájlokat (lejátszás/szünet, következő/előző szám). A zeneszámok lejátszása közben a **„bLUE”** felirat már nem villog, hanem folyamatosan világít.

*Megjegyzés:* Ha egy korábban csatlakoztatott eszköz a készülék hatótávolságán belül van, az automatikusan csatlakozni fog hozzá.

*Megjegyzés:* Ha telefonhívása érkezik (miközben a telefon csatlakoztatva van és a zene szól), a lejátszás és a hangszóró hangja leáll, a beszélgetés pedig csak a telefonon keresztül zajlik. A kijelzőn a **„bLUE”** szöveg folyamatosan világít. A hívás befejezése után a készülék automatikusan folytatja a lejátszást onnan, ahol az megszakadt.

### **USB és TF kártya használata**

A készülék automatikusan lejátszási üzemmódba kapcsol, amint USB-meghajtót vagy TF (microSD) kártyát helyez be. Ekkor egy megerősítő hangjelzés hallható, a kijelzőn pedig az **„USB”**, illetve **„tF”** felirat jelenik meg. Használja a lejátszás/szünet **(9)**, a következő szám **(10)** vagy az előző szám **(8)** gombokat a vezérléshez.

Ha másik üzemmódra váltott, de szeretne visszatérni az USB/TF kártya olvasásához, nyomja meg a „MODE” **(16)** gombot, amíg a kijelzőn ismét meg nem jelenik az USB vagy TF felirat.

*Megjegyzés:* USB/TF módban a **(9)** gomb gyors, kétszeri megnyomásával kapcsolhatja be vagy ki a véletlenszerű lejátszást (ezt két rövid sípszó jelzi). A kijelzőn az **„rnd”** felirat látható, ha véletlenszerű lejátszás van folyamatban, és az **„ALL”** felirat, ha a véletlenszerű lejátszás ki van kapcsolva.

*Megjegyzés:* Ha nincs behelyezve USB-eszköz vagy TF-kártya, az adott üzemmód nem választható ki a „MODE” **(16)** gombbal.

Az USB/TF adathordozónak FAT32 fájlrendszerűnek kell lennie. Támogatott fájlformátumok: MP3, WAV, WMA és FLAC.

A készülék legfeljebb 64 GB méretű eszközöket támogat. Az USB-meghajtó és a TF-kártya is csak egyféleképpen illeszthető be. Ne erőltesse a behelyezést!

*Megjegyzés:* Ha bekapcsoláskor már bent van egy USB-eszköz, a lejátszás automatikusan elindul róla. Ha bekapcsoláskor már bent van egy TF-kártya, a lejátszás automatikusan elindul róla. Ha bekapcsoláskor mindkettő be van helyezve, a készülék alapértelmezés szerint a TF-kártyát kezdi el olvasni. Ha működés közben helyez be egy új eszközt, a hangszóró azonnal átvált az új eszköz olvasására. Az adathordozó eltávolításakor a készülék automatikusan visszatér Bluetooth üzemmódba.

*Megjegyzés:* Bizonyos esetekben a készülék megjegyzi, hol tartott a lejátszás. Ha eltávolítja, majd később újra behelyezi ugyanazt az USB/TF eszközt, a lejátszás onnan folytatódik, ahol korábban megszakadt.

### **AUX bemenet**

Az AUX üzemmód révén a készülék külső erősítőként használható bármilyen olyan hangforráshoz, amely 3,5 mm-es mini-jack csatlakozóval rendelkezik (okostelefon, táblagép, zenelejátszó stb.). Csatlakoztasson egy 3,5 mm-es mini-jack kábelt az AUX hangbemenethez és a zenei forráshoz (ez a kábel nem tartozéka a készüléknek). Válassza ki az AUX módot a „MODE” gomb segítségével.

A kijelzőn az **„AUH”** felirat jelenik meg, és egy megerősítő hangjelzés hallható. Ekkor elindíthatja





a lejátszást a zenei forrásról. Csatlakoztatott állapotban a lejátszást a kábellel összekötött audioeszközön keresztül vezérelheti.

Ha egy másik üzemmódra váltott, és szeretne visszatérni az AUX-hoz, nyomja meg az „MODE” (üzemmód) gombot az AUX mód kiválasztásához (egy megerősítő hangjelzés fog hallatszani).

*Megjegyzés:* Ha a készülék működése közben (bármilyen üzemmódban) egy 3,5 mm-es mini-jack kábelt illeszt az AUX bemenetbe, a készülék automatikusan AUX üzemmódba vált. A kábel kihúzásakor a készülék visszatér abba az üzemmódba, amelyben a kábel csatlakoztatása előtt volt.

*Megjegyzés:* Ha telefonhívása érkezik (miközben a telefon kábellel csatlakozik az AUX bemenetbe és zene szól), a lejátszás leáll, és a beszélgetés a hangszórón keresztül lesz hallható. A hívás befejezése után a készülék automatikusan folytatja a lejátszást onnan, ahol az megszakadt.

### **Színes LED világítás kiválasztása**

A (15) „LED” gomb megnyomásával 7 különböző világítási mód közül választhat. A világítás kikapcsolható vagy visszakapcsolható a (15) „LED” gomb hosszú megnyomásával.

### **A MIKROFON HASZNÁLATA**

*Megjegyzés:* Javasoljuk, hogy a mikrofon csatlakoztatása előtt vegye le a hangszóró hangerejét a minimumra, hogy elkerülje a hirtelen pattanó hangokat vagy a gerjedést.

Helyezzen be egy szabványos 6,3 mm-es csatlakozójú vezetékes mikrofont a hangszóró felső részén található mikrofonportba (6). Forgassa el a (7) gombot a mikrofon hangerejének szabályozásához. Használja a (11) és (18) gombokat a visszhang (echo) mértékének beállításához. Ezek a beállítások „00” és „16” közötti tartományban szabályozhatók.

*Megjegyzés (Gerjedés elkerülése):* A gerjedés (éles, sípoló hang) megelőzése érdekében tartsa a mikrofont a lehető legtávolabb a hangszórótól. A gerjedés mértéke csökkenthető a mikrofon hangerejének mérséklésével, valamint a mély és magas frekvenciák finomhangolásával.

*Megjegyzés (Zaj és torzítás):* Erős zaj jelentkezhet a hangszóróból, ha a hangerőt vagy a mély/magas hangokat túl magas szintre állítja – ez a mikrofon túlterhelése és torzítása miatt fordulhat elő, és nem jelent meghibásodást. Kérjük, fokozatosan növelje ezeket a beállításokat. Ha túl nagy zajt tapasztal, vegye vissza az értékeket, vagy kapcsolja ki, majd újra be a mikrofont.

### **True Wireless Stereo (TWS) üzemmód**

Ez a funkció lehetővé teszi két EM 1038 hordozható hangszóró vezeték nélküli összekapcsolását, így a zene egyszerre, sztereóban szólal meg rajtuk. A funkció kizárólag Bluetooth üzemmódban érhető el. A hangszórók párosításához kövesse az alábbi lépéseket:

1. Kapcsolja be mindkét hangszórót. Győződjön meg róla, hogy egyik sem csatlakozik éppen egyetlen Bluetooth-eszközhöz (telefonhoz, táblagéphez stb.) sem.
2. Helyezze a két hangszórót a lehető legközelebb egymáshoz. A TWS mód aktiválásához nyomja meg és tartsa lenyomva a (9) gombot mindkét hangszórón. Sikeres aktiválás esetén egy hangjelzést fog hallani.
3. Várjon néhány másodpercet, amíg a két hangszóró automatikusan csatlakozik egymáshoz.
4. Párosítás az okoseszközzel: Nyissa meg a telefonja Bluetooth-beállításait, és keresse ki az „EM1038” nevet. A sikeres párosítás után a zene sztereóban, egyszerre fog szólni mindkét hangszórón.

### **Távírányító – Kiegészítő információk**

A távírányító minden olyan funkcióval rendelkezik, amely a hangszórón is megtalálható, kivéve a következőket:

A mikrofonnal kapcsolatos beállítások (mikrofon hangerő, visszhang/echo).

A mély és magas hangok (bass/treble) szabályozása.

A hangszóró teljes kikapcsolása (csak készenléti módba helyezhető).

A távírányító gombjainak részletes magyarázatát az útmutató elején található leírásban találja.

Használat: A távírányító vevőegysége a hangszórón, a kijelző környékén található. Mindig erre a területre irányítsa a távírányítót használat közben.

Az elem behelyezése: Húzza ki az elemtartó rekeszt a távírányító aljából, és helyezzen bele egy CR2025 típusú gombelemet. A távírányító hátoldalán található ábra mutatja az elem helyes behelyezési módját (ügyeljen a polarításra).



## 4. KARBANTARTÁS ÉS TISZTÍTÁS

A készülék csak normál külső tisztítást igényel.

Az erős tisztítószer, mint például a benzol, higító vagy hasonlók károsíthatják a készülék felületét. Ne tisztítsa a készüléket benzinnel, higítóval, porral és súroló szerekkel, súroló szivaccsal stb.

A tisztításhoz használjon puha, száraz vagy langyos vízbe mártott rongyot, majd hagyja megszáradni a készüléket.

Ne merítse a készüléket vízbe!

TÜNET	OK	HIBAELHÁRÍTÁS
Nincs hang	Nincs hangforrás csatlakoztatva.	Használjon jobb hangjelet.
	Túl alacsony a hangerő.	Állítsa be a hangerőt.
Hang torzítása	A hangerő túl magas.	Halkítsa le a hangerőt.
	A hangszóró megsérülhetett.	Ha a hangszóró megsérült, javíttassa meg egy hivatalos szervizben.
A mikrofon nem működik	A mikrofoncsatlakozó nincs teljesen behelyezve.	Dugja be a mikrofont megfelelően a csatlakozóba.
	A mikrofonkapcsoló nincs bekapcsolva.	Kapcsolja be a mikrofonkapcsolót.
	A mikrofon hangerőszabályzója a legalacsonyabb állásban van.	Állítsa be a mikrofon hangerejét.
Az MP3 fájlok nem játszhatók le	Az USB-pendrive-on vagy TF-kártyán lévő fájlok formátuma helytelen.	Formázza a memóriákat úgy, hogy azok FAT formátumúak legyenek.
	A helytelen működés folyamatzavart okozott.	Indítsa újra a hangszórót.
	Az USB pendrive / TF kártya nincs csatlakoztatva.	Helyezze be a megfelelő USB pendrive / TF kártyát.
A távirányító nem működik megfelelően	A távirányító túl messze van a készüléktől.	Használja a távirányítót legfeljebb 6 méteres távolságból.
	Akadály van a távirányító és a készülék között.	Távolítsa el az akadályt.
	A távirányítóban lévő elemek lemerültek.	Cserélje ki az elemeket újakra.

## 5. MŰSZAKI ADATOK

Modell: **EM 1038**

AUX bemenet: 3,5 mm-es mini jack csatlakozó.

Mikrofon bemenet: 6,3 mm-es jack csatlakozó vezetékes mikrofonhoz.

Adathordozók: USB-port és TF (microSD) kártyanyílás; MP3, WMA, WAV és FLAC fájlok lejátszása.

Bluetooth verzió: 5.3 (névleges frekvencia: 2,4 GHz).

Bluetooth hatótávolság: maximum 10 méter.

Hangszórók: 2 db 16,5 cm-es (6,5 hüvelykes) mélysugárzó + magassugárzó.

Teljesítmény: 2 db 20 W-os hangszóró (40 W-os erősítő).

Névleges feszültség: DC 5V.

Akkumulátor: 7,4 V, 3600 mAh (18650 típusú cellák).

Üzemidő: 4–6 óra (használatától függően).

Jel-zaj arány (S/N):  $\geq 65$  dB.

**A doboz tartalma:** 1x hordozható hangszóró, 1x USB-A – USB-C töltőkábel, 1x távirányító, 1x vezetékes mikrofon, 1x vállpánt, 1x használati útmutató, 1x garanciajegy.

### JÓTÁLLÁS / GARANCIA

A jótállási idő a vásárlás napjától számított 2 év.

*Megjegyzés:* A garancia nem terjed ki a termékhez tartozó fogyóeszközökre, például az akkumulátorra vagy elemre, kivéve, ha azok a termék első kibontásakor/használatakor hibásak. Az akkumulátorra/elemre a garancia időtartama 1 hónap.

A garancia érvényességének feltételeit a termékhez mellékelt jótállási jegy tartalmazza.

### Rádiófrekvenciás biztonság

Ez a készülék rádiófrekvenciákat fogad és bocsát ki, ami interferenciát okozhat a rádiókommunikációban vagy más elektronikus berendezésekben. Amennyiben Ön személyes orvostechikai eszközt használ (például szívritmus-szabályozót vagy hallókészüléket), kérjük, forduljon kezelőorvosához vagy az eszköz gyártójához annak megállapítása érdekében, hogy az adott orvosi eszköz védett-e a külső rádiófrekvenciás jelekkel szemben.



This symbol means that the product should not be thrown away as household waste and should be delivered to an appropriate waste collection location. Follow local regulations and do not dispose of the product and rechargeable batteries with normal household waste. Proper disposal of old products and rechargeable batteries helps prevent negative consequences for the environment and human health.

Acest simbol înseamnă că produsul nu trebuie să fie aruncat ca și deșeu menajer și ar trebui livrat la o locație co-respunzătoare de colectare deșeuri. Respectați normele locale și nu eliminați produsul și bateriile reîncărcabile cu deșeurile menajere normale. Eliminarea corectă a produselor vechi și a bateriilor reîncărcabile ajută la prevenirea consecințelor negative asupra mediului și sănătății umane.

Ez a jelzés azt jelenti, hogy a terméket nem szabad a háztartási hulladékkal együtt kidobni, hanem egy erre kijelölt gyűjtőhelyre kell vinni. Kérjük, tartsa be a helyi előírásokat, és ne dobja a terméket és az újratölthető elemeket a háztartási hulladékba. A régi termékek és az újratölthető elemek megfelelő elhelyezése segít megővni a környezetet és az emberi egészséget.



This symbol means that the product contains batteries that fall under the scope of the European Directive 2013/56/EU and that cannot be disposed of with normal household waste. Please find out about local separate collection systems for electronic and electrical products. Follow local regulations and never dispose of the product and batteries with normal household waste. Proper disposal of your old products will help prevent negative consequences for the environment and human health.

Acest simbol înseamnă că produsul conține baterii care intră sub incidența Directivei europene 2013/56/EU și care nu pot fi eliminate împreună cu deșeurile menajere obișnuite. Vă rugăm să vă informați despre sistemele locale de colectare separată pentru produse electronice și electrice. Respectați regulile locale și nu aruncați niciodată produsul și bateriile împreună cu deșeurile menajere obișnuite. Eliminarea corectă a produselor dumneavoastră vechi va ajuta la prevenirea consecințelor negative pentru mediul înconjurător și pentru sănătatea umană.

Ez a jelzés azt jelenti, hogy a termék olyan elemeket tartalmaz, amelyekre a 2013/56/EU európai irányelv vonatkozik, és amelyeket a háztartási hulladékkal együtt nem szabad kidobni. Kérjük, tájékozódjon a helyi elektronikai hulladékgyűjtési rendszerekről. Tartsa be a helyi előírásokat, és ne dobja a terméket és az elemeket a háztartási hulladékba. A régi termékek megfelelő elhelyezése segít megővni a környezetet és az emberi egészséget.



This appliance complies with European electromagnetic safety and compliance standards.

Acest aparat este conform cu standardele Europene de securitate și conformitate electromagnetică.

Ez a készülék megfelel az európai elektromágneses biztonsági és megfelelőségi előírásoknak.



We assume the right to make changes to these provisions without further notice. SC ZASS ROMANIA S.R.L. is not responsible for any printing errors.

Ne asumăm dreptul de a face modificări ale acestor prevederi fără o altă notificare. S.C. ZASS ROMANIA S.R.L. nu răspunde pentru eventualele greșeli de tipar.

Feltételezzük a jogot, hogy ezeket a rendelkezéseket további értesítés nélkül megváltoztassuk. SC ZASS ROMANIA S.R.L. nem vállal felelősséget a nyomtatási hibáért.



[www.electromures.ro](http://www.electromures.ro)