



Congratulations on purchasing this ELECTROMUREȘ product and we hope you enjoy the relaunch of a Romanian brand with a history that dates back to 1949. This product was designed based on the latest technical knowledge and manufactured using the most reliable and modern electrical/electronic components. Before putting the device into operation, please take a few minutes to read the following instructions for use.  
Thank you!



Please read these operating instructions carefully before using the device!



**Never expose the device to outdoor conditions!**

## 1. GENERAL INFORMATION AND SAFETY PRECAUTIONS



### ATTENTION!

WHEN USING ELECTRICAL APPLIANCES, SAFETY PRECAUTIONS MUST ALWAYS BE FOLLOWED TO REDUCE THE RISK OF FIRE OR ELECTRIC SHOCK!

Before using this product, please read and understand this manual. Keep these instructions for future reference.

- DO NOT use in wet or moist areas such as bathrooms, steamy kitchens or near swimming pools.
- DO NOT cover or block any vents. When placing the device on a shelf, leave 5cm (2") free space around the whole device.
- Install in accordance with the supplied user manual.
- Don't step on or pinch the power adaptor. Be very careful, particularly near the plugs and the cable's exit point. DO NOT place heavy items on the power adaptor, which may damage it. Keep the entire device out of children's reach!
- Unplug this device during lightning storms or when unused for a long period.
- Keep the device away from heat sources such as radiators, heaters, stoves, candles and other heat-generating products or naked flame.
- Avoid using the device near strong magnetic fields.
- Electrostatic discharge can disturb the normal usage of this device. If so, simply reset and restart the device following the instruction manual.
- Never insert an object into the product through the vents or openings. High voltage flows through the product and inserting an object can cause electric shock and/or short circuit internal parts. For the same reason, DO NOT spill water or liquid on the product.
- Although this device is manufactured with the utmost care and checked several times before leaving the factory, it is still possible that problems may occur, as with all electrical appliances. If you notice smoke, an excessive build-up of heat or any other unexpected phenomena, you should disconnect the plug from the mains power socket immediately.
- The socket-outlet must be installed near the equipment and must be easily accessible.
- DO NOT overload AC outlets or extension cords. Overloading can cause fire or electric shock.
- Devices with class 1 construction should be connected to a mains socket outlet with a protective earthed connection.
- Devices with class 2 construction DO NOT require an earthed connection.
- Keep away from rodents. Rodents love to play on power lines.
- Always hold the plug when pulling it out of the mains supply socket. DO NOT pull the power cord. This can cause a short circuit.
- Avoid placing the device on any surfaces that may be subject to vibrations or shocks.
- To clean the device, use a so dry cloth. DO NOT use solvents or petrol-based fluids. To remove severe stains, you may use a damp cloth with diluted detergent.
- The supplier is not responsible for damage or lost data caused by malfunction, misuse, modification of the device or battery replacement.
- To completely disconnect the power input, the mains plug of the apparatus shall be disconnected from the mains, as the disconnect device is the mains plug of apparatus.
- The apparatus can only be used in moderate or warm climates and should be avoided in extremely

cold environments.

- This device is not intended for use by people (including children) with physical, sensory or mental disabilities, or a lack of experience and knowledge unless they're under supervision or have received instructions about the correct use of the device by the person who is responsible for their safety.
- This product is intended for non-professional use only and not for commercial or industrial use.
- Make sure the unit is adjusted to a stable position. Damage caused by using this product in an unstable position or by failure to follow any other warning or precaution contained within this user manual will not be covered by warranty.
- Never remove the casing of this apparatus.
- Never place this apparatus on other electrical equipment.
- DO NOT use or store this product in a place where it is subject to direct sunlight, heat, excessive dust or vibration.
- DO NOT allow children access to plastic bags.
- Only use attachments/accessories specified by the manufacturer.
- Do not attempt to repair the turntable yourself, as opening or removing parts may expose you to dangerous voltages or other hazards. Refer all servicing to qualified service personnel. Servicing is required when the apparatus has been damaged in any way, such as the power supply cord or the plug, when the liquid has been spilled or objects have fallen into the apparatus, when the apparatus has been exposed to rain or moisture, does not operate normally or has been dropped. Unauthorized modifications or repairs may void the warranty. Always call an authorized ELECTROMUREŞ service center or the manufacturer/importer.
- DO NOT use a damaged power cord or plug or a loose outlet. Doing so may result in fire or electric shock.
- Prolonged exposure to loud sounds from personal music players may lead to temporary or permanent hearing loss.
- Before operating this device, please check whether the working voltage of this device is the same as the local power supply voltage.
- If any solid or liquid material falls into the case, you should unplug the power cord and ask a professional technician to check it before you can continue to use it.
- If the unit will not be used for a long time, please unplug the power adapter from the wall socket; to disconnect the power cord, please always hold the plug when pulling it out of the mains supply socket. Do not pull the power cord, this can cause a short circuit.
- Children must be supervised to ensure that they do not play with the appliance. Cleaning and maintenance must not be carried out by children without supervision.
- This appliance can be used by children aged from 8 years and above only if they are supervised or have been instructed in the safe use of the appliance and understand the hazards involved. Cleaning and maintenance operations which are the responsibility of the user must not be carried out by children unless they are at least 8 years old and under close supervision. Keep the appliance and the power cord out of the reach of children under 8 years of age.
- NO warranty is given for possible damage caused by incorrect and/or inappropriate use.
- The manufacturer is not liable for damage resulting from incorrect use of the appliance.

---

## 2. PRODUCT DESCRIPTION (Page 2)

---

- |          |                              |           |                                |
|----------|------------------------------|-----------|--------------------------------|
| <b>1</b> | - Platter;                   | <b>7</b>  | - Tonearm;                     |
| <b>2</b> | - Power Switch & Volume +/-; | <b>8</b>  | - Lift Control Lever;          |
| <b>3</b> | - Speaker;                   | <b>9</b>  | - 7-inch Record Holder;        |
| <b>4</b> | - Ruby Stylus;               | <b>10</b> | - Acrylic Colorful Dust Cover; |
| <b>5</b> | - Speed Adjustment;          | <b>11</b> | - 3.5MM Headphone Jack;        |
| <b>6</b> | - Automatic Stop Switch;     | <b>12</b> | - Type-C Power Interface.      |

## 3. OPERATION

### I. Vinyl record player playback function

1. Turn on/off: Rotate the power knob.

Turn on from left to right; turn off from right to left; blue light is on when turned on.

2. Playback operation: Open the record player cover. Release the tonearm hold down clip.

*Note:* when the turntable is not in use, remember to lock back hold down clip.

Remove protective needle cover by gently pulling towards front of unit.

Use the tonearm lever to lift up the tonearm.

Gently move the tonearm over the record where play is desired to begin. Set the tonearm lever back to the down position, the tonearm will descend slowly onto the record and begin to playback.

When the record is finished playing, use the tonearm lever again to raise the tonearm and then return it to the tonearm rest. Release the lever to let the tonearm sit back at its rest. To suspend the playback, repeat the same steps.

3. If the record is a 45 rpm record, you need to install the 45 rpm adapter on the turntable shaft, and then select the playback speed (33, 45 or 78 rpm).

4. Volume adjustment - rotate the power knob to adjust the volume. The volume will be adjusted for internal speakers or for the headphones, if they are connected.

5. After finishing the audition, please return the tonearm to the tonearm rest and lock the tonearm clip to secure it. The platter stops and you can turn off the turntable. Put back the needle protection cap. After removing the vinyl record, you can close the dust cover to protect the turntable from dust.

6. The vinyl record player will automatically stop working in the following situations:

(1) When the tonearm moves to the center of the record and the song ends;

(2) If the tonearm is manually reset.

*Note:* When auto stop is enabled (AUTOSTOP button in ON position), the platter will start spinning as soon as the tonearm is placed on the record and will stop spinning when it reaches the end. Some vinyl records stop before the end or do not stop when the end is reached. In this case, set AUTOSTOP to OFF.

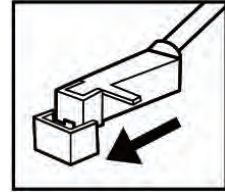

### II. Bluetooth input function

When the device is turned on, it is automatically set to BT mode. Search and select the Bluetooth device named "EM1020". When you hear the pairing tone, it means that the Bluetooth is connected.

After pairing and connecting, you can play and stream music from your phone or tablet directly to the speakers of this turntable. Rotate the volume knob to adjust the sound volume (the volume control on your phone, tablet or laptop may affect the overall volume level).

### IV. How to replace a record player needle

Remove the old needle:

1. Grasp the center of the cartridge and gently pull down (direction "A") the front edge of the needle (you can use for help a flat-head screwdriver).

2. Pull needle forward, toward the direction "B".
- WARNING:** When applying force to stylus, too much may damage or break the cartridge.
3. Pull out and remove.



Installing a new needle:

1. Position the needle with its tip facing down. Grasp the front end of the new stylus and the middle of the cartridge.
2. Line up the back of the needle with the cartridge.
3. Insert the needle with its front end at a downward angle (toward direction "C") and gently lift the front of the needle upward until it snaps into place and it lock firmly (toward direction "D").

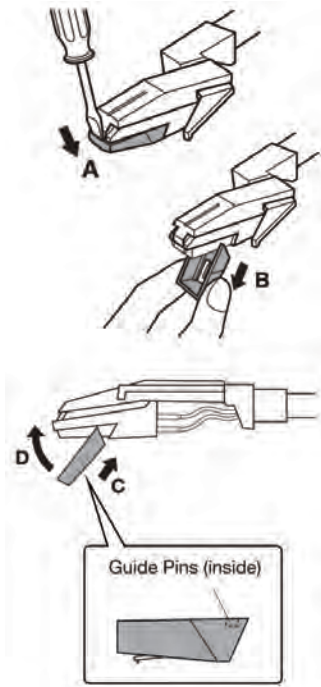
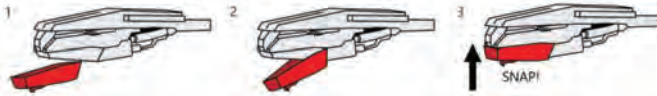

**Caution:**

- Do not remove or bend the stylus needle.
- Do not touch the needle to avoid injury to your hand.
- Turn off the unit's power before you replace the stylus.

Keep out of reach of children.

*Note:* The stylus should last about 50-100 hours under normal use. It is recommended that the stylus be replaced as soon as you notice a change in sound quality.

---

## 4. MAINTENANCE AND CLEANING

---

1. Do not touch the stylus tip with your fingers. Avoid bumping the stylus on the turntable mat or a record's edge.
  2. Clean the stylus frequently with a soft brush with a back-to-front motion only.
  3. Clean the records to get rid of dust or grease with a record cleaning brush and record cleaning solution.
  4. Clean the turntable lid and turntable cabinet with a slightly dampened microfiber cloth.
- Note:* Do not use cleanser other than that contains alcohol, benzene or any other harsh chemicals, which might damage the paint and finish of the turntable.

## 5. TROUBLESHOOTING

There is no power	<ul style="list-style-type: none"> <li>• Power adaptor is not connected correctly.</li> <li>• No power at the power outlet.</li> <li>• Some models may comply with ERP energy saving standard. When there is no audio input for 20 minutes, their powers will automatically cut-off. To turn power back on and resume playing, turn off the power and turn it on again.</li> </ul>
Power is on, but the platter does not turn	<ul style="list-style-type: none"> <li>• Turntable's drive belt has slipped off.</li> </ul>
Turntable is spinning, but there is no sound, or sound not loud enough	<ul style="list-style-type: none"> <li>• Stylus protector is still on.</li> <li>• Tone arm is lift up by the lever.</li> <li>• Headphone is plugged in.</li> </ul>

## 6. TECHNICAL SPECIFICATIONS

Model:	<b>EM 1020 HBE</b>
Product Size:	31x26x10CM
Weight:	1.5 KG
AC/DC Adaptor:	Input 100-240V~, 50/60Hz; Output 5V 1A
Speaker:	3W*2
Supported Speed:	33/45/78 RPM
Output Interface:	3.5MM Earphone
Bluetooth Version:	5.4 (10m maximum operating distance)
Ambient temperature for correct operation:	5°C/41°F ~ 35°C/95°F

Package content: 1. Record player – 1 pc.; 2. Charging adapter - 1 pc.; 3. Charging cable - 1 pc.; 4. Product manual - 1 pc.



Felicitări pentru cumpărarea acestui produs ELECTROMUREȘ și sperăm să vă bucare relansarea unui brand românesc cu un istoric ce începe încă din anul 1949. Acest produs a fost conceput pe baza cunoștințelor tehnice cele mai noi și s-a fabricat prin utilizarea componentelor electrice/ electronice cele mai fiabile și moderne. Înainte de a pune aparatul în funcțiune, vă rugăm să vă acordați câteva minute ca să citiți instrucțiunile de utilizare care urmează. Vă mulțumim!



Vă rugăm citiți cu atenție aceste instrucțiuni de utilizare înainte de utilizarea aparatului!



**Nu expuneți aparatul niciodată la condiții exterioare!**

## 1. INFORMAȚII GENERALE și MĂSURI DE PRECAUȚIE



### ATENȚIE !

ATUNCI CÂND FOLOSIȚI APARATE ELECTRICE, TREBUIE ÎNTOTDEAUNA RESPECTATE PRECAUȚIILE DE SIGURANȚĂ PENTRU A REDUCE RISCUL DE INCENDIU SAU ȘOC ELECTRIC!

Înainte de a utiliza acest produs, vă rugăm să citiți și să înțelegeți acest manual. Păstrați aceste instrucțiuni pentru referințe viitoare.

- NU utilizați în zone umede sau umede, cum ar fi băi, bucătării cu aburi sau lângă piscine.
- NU acoperiți sau blocați orificiile de ventilație. Când așezați dispozitivul pe un raft, lăsați spațiu liber de 5 cm (2") în jurul întregului dispozitiv.
- Instalați în conformitate cu manualul de utilizare furnizat.
- Nu călcați și nu ciupiți adaptorul de alimentare. Fiți foarte atenți, în special în apropierea mufelor și a punctului de ieșire al cablului. NU așezați obiecte grele pe adaptorul de alimentare, acestea îl pot deteriora. Nu lăsați întregul dispozitiv la îndemâna copiilor!
- Deconectați acest dispozitiv în timpul furtunilor cu fulgere sau atunci când nu este utilizat pentru o perioadă lungă de timp.
- Țineți dispozitivul departe de surse de căldură, cum ar fi calorifere, încălzitoare, sobe, lumânări și alte produse generatoare de căldură sau flacără deschisă.
- Evitați utilizarea dispozitivului în apropierea câmpurilor magnetice puternice.
- Descărcările electrostatice pot perturba utilizarea normală a acestui dispozitiv. Dacă aparatul a fost afectat, pur și simplu resetați și reporniți dispozitivul urmând manualul de instrucțiuni.
- Nu introduceți niciodată un obiect în produs prin orificii sau aerisiri. Există tensiune înaltă în produs și introducerea unui obiect poate provoca șocuri electrice și/sau scurtcircuitarea pieselor interne. Din același motiv, NU vărsați apă sau lichid pe produs.
- Deși acest dispozitiv este fabricat cu cea mai mare grijă și verificat de mai multe ori înainte de a părăsi fabrica, este totuși posibil să apară probleme, ca și în cazul tuturor aparatelor electrice. Dacă observați fum, o acumulare excesivă de căldură sau orice alt fenomen neașteptat, trebuie să deconectați imediat ștecherul de la priza de alimentare.
- Priza trebuie instalată în apropierea echipamentului și trebuie să fie ușor accesibilă.
- Nu supraîncărcați prizele de curent alternativ sau prelungitoarele. Supraîncărcarea poate provoca incendiu sau electrocutare.
- Dispozitivele cu construcție clasa 1 trebuie conectate la o priză cu o conexiune de protecție cu împământare.
- Dispozitivele cu construcție clasa 2 NU necesită o conexiune cu împământare.
- Țineți departe de rozătoare, acestea pot afecta conexiunile electrice.
- Țineți întotdeauna ștecherul când îl scoateți din priză. NU trageți de cablul de alimentare. Acest lucru poate provoca un scurtcircuit.
- Evitați așezarea dispozitivului pe orice suprafață care poate fi supusă vibrațiilor sau șocurilor.
- Pentru a curăța dispozitivul, utilizați o cârpă uscată sau ușor umezită cu apă curată. NU folosiți solvenți sau lichide pe bază de benzină. Pentru a îndepărta petele severe, puteți folosi o cârpă umedă cu detergent neutru diluat.
- Furnizorul nu este responsabil pentru deteriorarea sau pierderea datelor cauzate de funcționare defectuoasă, utilizare greșită, modificarea dispozitivului sau înlocuirea bateriei.
- Pentru a deconecta complet priza de alimentare, ștecherul aparatului trebuie deconectat de la rețea,

deoarece dispozitivul de deconectare este ștecherul de rețea al aparatului.

- Aparatul poate fi utilizat numai în climă moderată sau caldă și trebuie evitată utilizarea în medii extrem de reci.
- Acest dispozitiv nu este destinat utilizării de către persoane (inclusiv copii) cu dizabilități fizice, senzoriale sau mentale sau cu lipsă de experiență și cunoștințe, cu excepția cazului în care acestea sunt sub supraveghere sau au primit instrucțiuni despre utilizarea corectă a dispozitivului de către persoana care este responsabilă pentru siguranța lor.
- Acest produs este destinat numai utilizării casnice (neprofesionale) și nu pentru uz comercial sau industrial.
- Asigurați-vă că aparatul este așezat într-o poziție stabilă. Daunele cauzate de utilizarea acestui produs într-o poziție instabilă sau de nerespectarea oricărei alte avertismente sau precauții conținute în acest manual de utilizare nu vor fi acoperite de garanție.
- Nu îndepărtați niciodată carcasa acestui aparat.
- Nu așezați niciodată acest aparat pe alte echipamente electrice.
- NU utilizați sau depozitați acest produs într-un loc în care este supus razelor directe ale soarelui, căldurii, prafului excesiv sau vibrațiilor.
- NU permiteți accesul copiilor la pungile de plastic.
- Utilizați numai atașamente/accesorii specificate de producător.
- Nu încercați să reparați singur aparatul, deoarece deschiderea sau îndepărtarea pieselor vă poate expune la tensiuni periculoase sau la alte pericole. Toate lucrările de întreținere se adresează personalului de service calificat. Întreținerea este necesară atunci când aparatul a fost deteriorat în vreun fel, cum ar fi cablul de alimentare sau ștecherul, când lichidul a fost vărsat sau obiectele au căzut în aparat, când aparatul a fost expus la ploaie sau umezeală, nu funcționează normal sau a căzut. Modificările sau reparațiile neautorizate pot anula garanția. Apelați la un service autorizat ELECTROMUREȘ sau la producător/importator.
- NU utilizați un cablu de alimentare sau un ștecher deteriorat sau o priză slăbită. Acest lucru poate duce la incendiu sau electrocutare.
- Expunerea prelungită la sunete puternice de la aparatele muzicale personale poate duce la pierderea temporară sau permanentă a auzului.
- Înainte de a utiliza acest dispozitiv, vă rugăm să verificați dacă tensiunea de lucru a acestui dispozitiv este aceeași cu tensiunea locală de alimentare.
- Dacă orice material solid sau lichid intră în carcasa, trebuie să deconectați cablul de alimentare și să cereți unui tehnician profesionist să-l verifice înainte de a putea continua să îl utilizați.
- Dacă aparatul nu va fi folosit o perioadă lungă de timp, vă rugăm să deconectați adaptorul de alimentare de la priza de perete; pentru a deconecta cablul de alimentare, vă rugăm să țineți întotdeauna ștecherul când îl scoateți din priză. Nu trageți de cablul de alimentare, acest lucru poate provoca un scurtcircuit.
- Copiii trebuie supravegheați pentru a vă asigura că nu se joacă cu aparatul. Curățarea și întreținerea nu trebuie efectuate de copii nesupravegheați.
- Acest aparat poate fi folosit de copiii de peste 8 ani, doar dacă sunt supravegheați sau dacă au fost instruiți cu privire la utilizarea în siguranță a aparatului și au înțeles pericolele pe care le implică utilizarea acestuia. Operațiunile de curățare și întreținere ce sunt în sarcina utilizatorului nu trebuie efectuate de copii, decât dacă au cel puțin 8 ani și dacă sunt atenți supravegheați. Nu lăsați aparatul și cablul de alimentare la îndemâna copiilor cu vârste mai mici de 8 ani.
- NU se acordă garanție pentru posibilele deteriorări care sunt cauzate printr-o utilizare greșită și/sau necorespunzătoare.
- Firma producătoare nu este responsabilă pentru pagube rezultate din utilizarea incorectă a aparatului.

## 2. DESCRIERE PRODUS (Page 2)

- |  |   |
|--|---|
| <b>1</b> - Platan;                               | <b>7</b> - Braț;                                    |
| <b>2</b> - Comutator de alimentare și volum +/-; | <b>8</b> - Levier (pârghie) de control a brațului;  |
| <b>3</b> - Difuzor;                              | <b>9</b> - Adaptor suport pentru discuri de 7 inci; |
| <b>4</b> - Ac tip safir;                         | <b>10</b> - Capac transparent din acril;            |
| <b>5</b> - Ajustarea vitezei;                    | <b>11</b> - Jack pentru căști de 3,5 mm;            |
| <b>6</b> - Comutator oprire automată;            | <b>12</b> - Interfață de alimentare Type-C.         |

## 3. UTILIZARE

### I. Funcția de redare a discurilor de vinil

1. Pornire/Oprire: Rotiți butonul de alimentare.

Pentru a porni pickup-ul, rotiți acest buton în sensul acelor de ceasornic (spre dreapta) până când se aude un clic. Când este pornit, utilizați acest buton pentru a regla volumul difuzoarelor interne și pentru căști (atunci când căștile sunt conectate la jack-ul de 3,5mm pentru căști). Pentru a opri aparatul, rotiți acest buton în sens invers acelor de ceasornic (spre stânga) până când se aude un clic.

Lumina indicatoare albastră este aprinsă când aparatul este pornit.

2. Operațiunea de redare:

Deschideți capacul pickup-ului, eliberați clema suportului de fixare a brațului.

*Notă:* când pickup-ul nu este utilizat, nu uitați să blocați la loc clema de fixare a brațului. Scoateți capacul de protecție a acului trăgând ușor spre partea din față a aparatului. Ridicați levierul (pârghia) de control al brațului. Puneți discul pe platan, apoi mutați brațul deasupra discului (la începutul piesei pe care doriți să o redați) și coborâți pârghia (levierul) de control a brațului.

3. Dacă discul este o înregistrare de 45 rpm, trebuie să instalați adaptorul de 45 rpm pe arborele platanului și apoi selectați viteza de redare (33, 45 sau 78 rpm).

4. Ajustarea volumului - rotiți butonul de alimentare pentru a regla volumul (atât al difuzoarelor, cât și al căștilor - dacă acestea sunt conectate).

5. După terminarea audiției, vă rugăm să readuceți brațul și să îl poziționați pe suport (închideți blocatorul de siguranță). Platanul se oprește și puteți opri aparatul. Puneți la loc capacul de protecție a acului. După ce scoateți discul de vinil, puteți să închideți capacul pentru a proteja pickup-ul de praf.

6. Pickup-ul nu va mai funcționa automat în următoarele situații:

(1) Când brațul se deplasează în centrul discului și melodia se termină;

(2) Dacă brațul este resetat (oprit) manual.

*Notă:* când oprirea automată este activată (butonul AUTOSTOP în poziția ON), platanul va începe să se rotească de îndată ce brațul este plasat pe disc și se va opri din rotire când a ajuns la sfârșit. Unele discuri de vinil se opresc înainte de sfârșit sau nu se opresc când se ajunge la sfârșit. În acest caz, setați AUTOSTOP la OFF.

### II. Funcția de intrare Bluetooth

Când aparatul pornește, acesta este setat automat pe modul BT. Căutați și selectați dispozitivul Bluetooth numit "EM1020". Când auziți tonul de împerechere, înseamnă că Bluetooth-ul este conectat.

După împerechere și conectare, puteți reda muzică de pe telefonul sau tableta dumneavoastră direct pe difuzoarele acestui pickup. Rotiți butonul de volum pentru a ajusta volumul sunetului (controlul volumului de pe telefon, tabletă sau laptop poate afecta nivelul total al volumului).

### III. Cum să înlocuiți acul unui pick-up

Îndepărtează acul vechi:

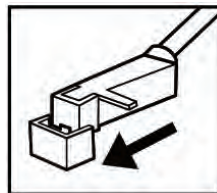



1. Prindeți centrul dozei și trageți ușor în jos (în direcția „A”) marginea frontală a acului (puteți folosi pentru ajutor o șurubelniță cu cap plat).
2. Trageți acul (spre direcția „B”).



**ATENȚIE:** Când aplicați forță pe doză, prea multă poate deteriora sau sparge cartușul.

3. Scoateți acul.

Instalarea unui nou ac:

1. Poziționați acul cu vârful îndreptat în jos. Prindeți capătul frontal al noului ac și mijlocul cartușului.
2. Aliniați partea din spate a acului cu cartușul.
3. Introduceți acul cu capătul frontal într-un unghi în jos



(spre direcția „C”) și ridicați ușor partea din față a acului în sus până când se fixează în poziție și se blochează ferm (înspre direcția „D”).

**Atenție:**

Nu îndepărtați și nu îndoiiți acul.

Nu atingeți acul pentru a evita rănirea mâinii.

Oprii alimentarea aparatului înainte de a înlocui acul.

A nu se lăsa la îndemâna copiilor.

Notă: acul ar trebui să reziste aproximativ 50-100 ore de audiere în condiții normale de utilizare. Se recomandă ca acul să fie înlocuit imediat ce observați o schimbare a calității sunetului

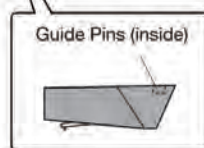
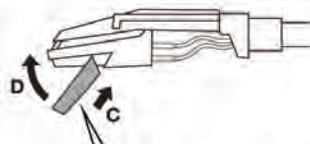
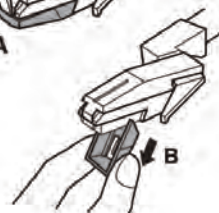
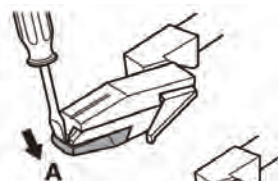

## 4. CURĂȚARE ȘI ÎNTREȚINERE PICKUP

1. Nu atingeți vârful acului cu degetele. Evitați să loviți acul de covorașul platanului sau de marginea unui disc.
2. Curățați frecvent acul cu o perie moale doar cu mișcare din spate în față.
3. Curățați înregistrările (discurile de vinil) pentru a scăpa de praf sau grăsime, folosind o perie de curățare și o soluție de curățare a înregistrărilor.
4. Curățați capacul pickup-ului și exteriorul cu o cârpă din microfibră ușor umezită în apă curată.

Notă: nu utilizați un alt produs de curățare care conține alcool, benzen sau alte substanțe chimice dure, care ar putea deteriora vopseaua și finisajul aparatului.



## 5. DEPANARE

Aparatul nu primește curent	<ul style="list-style-type: none"><li>• Adaptorul de alimentare nu este conectat corect.</li><li>• Nu există curent la priză.</li><li>• Unele modele pot respecta standardul ERP de economisire a energiei. Când nu există nicio intrare audio timp de 20 de minute, alimentarea se va întrerupe automat. Pentru a reporni și a relua redarea, opriți și porniți aparatul din nou.</li></ul>
Alimentare pornită, dar platanul nu se rotește	<ul style="list-style-type: none"><li>• Cureaua de transmisie a platanului a alunecat.</li></ul>
Platanul se învâрте, dar nu se aude nici un sunet sau nu este suficient de tare	<ul style="list-style-type: none"><li>• Capacul de protecție a acului este încă pe doză.</li><li>• Brațul este ridicat de pârghie.</li><li>• Căștile sunt conectate.</li></ul>

## 6. SPECIFICAȚII TEHNICE

Model:	<b>EM 1020 HBE</b>
Dimensiune:	31x26x10CM
Greutate:	1,5 kg
Adaptor AC/DC:	Intrare 100-240V~, 50/60Hz; ieșire 5V 1A
Putere difuzoare:	2 x 3W
Viteza acceptată:	33/45/78 RPM
Interfață de ieșire:	Căști cu jack de 3,5 mm
Versiunea Bluetooth:	5.4 (10 m rază maximă de conexiune)
Temperatura ambientală pentru funcționare corectă:	5°C ~ 35°C

Conținut ambalaj: 1. Pickup - 1 buc.; 2. Adaptor încărcare - 1 buc.; 2. Cablu de încărcare - 1 buc.; 3. Manualul produsului - 1 buc.



Gratulálunk az ELECTROMUREŞ termék megvásárlásához, és reméljük, hogy örömet szerez Önnek egy olyan román márka újjáéledése, amelynek története egészen 1949-ig nyúlik vissza. Ez a termék a legújabb műszaki ismeretek alapján lett megtervezve, és a legmegbízhatóbb, legmodernebb elektromos/elektronikus alkatrészek felhasználásával készült. Mielőtt üzembe helyezné a készüléket, kérjük, szánjon néhány percet a használati utasítás elolvasására, amely az alábbiakban található. Köszönjük!



Kérjük, a készülék használata előtt figyelmesen olvassa el ezt a használati utasítást!



**Soha ne tegye ki a készüléket külső hatásoknak!**

## 1. ÁLTALÁNOS INFORMÁCIÓK ÉS ÓVINTÉZKEDÉSEK



### FIGYELEM!

ELEKTROMOS KÉSZÜLÉKEK HASZNÁLATAKOR MINDIG BE KELL TARTANI A BIZTONSÁGI ÓVINTÉZKEDÉSEKET A TŰZ VAGY ÁRAMÜTÉS VESZÉLYÉNEK CSÖKKENTÉSE ÉRDEKÉBEN!

A készülék használata előtt kérjük, olvassa el figyelmesen ezt a kézikönyvet, és őrizze meg későbbi tájékozódás céljából.

- NE használja a készüléket nedves vagy párás helyeken, például fürdőszobában, párás konyhában vagy úszómedence közelében.
- NE takarja le és ne zárja el a szellőzőnyílásokat. Ha polcra helyezi a készüléket, hagyjon körülötte legalább 5 cm szabad helyet.
- A készüléket mindig a használati útmutatóban leírtak szerint helyezze üzembe.
- Ne lépjen rá, ne csipje be a tápegység kábelét. Különösen ügyeljen a csatlakozásoknál és a kábel kilépési pontjánál. Ne helyezzen rá nehéz tárgyakat. A készüléket tartsa távol gyermekektől!
- Vihar, villámás esetén vagy hosszabb használaton kívüli időszakban húzza ki a készüléket a konnektorból.
- Tartsa távol hőforrásoktól, mint például radiátor, hőszugárzó, tűzhely, gyertya vagy bármilyen nyílt láng.
- Kerülje az erős mágneses mezők közelében történő használatot.
- Elektrosztatikus kisülés megzavarhatja a működést. Ilyen esetben kapcsolja ki, majd újra be a készüléket a kézikönyv szerint.
- Soha ne helyezzen tárgyakat a készülék nyílásaiba, mert magas feszültség van a belsejében. Ugyanezért ne öntsön rá vizet vagy más folyadékot.
- Bár a készülék alaposan tesztelt és ellenőrzött, meghibásodás előfordulhat. Ha füstöt, túlmelegedést vagy más szokatlan jelenséget tapasztal, azonnal húzza ki a hálózathoz.
- A konnektor legyen könnyen hozzáférhető, közel a készülékhez.
- Ne terhelje túl az aljzatokat vagy hosszabbítókat, mert ez tüzet vagy áramütést okozhat.
- Az 1-es osztályú készülékeket földelt aljzathoz kell csatlakoztatni.
- A 2-es osztályú készülékek nem igényelnek földelést.
- Tartsa távol a készüléket rágcsálóktól, mivel azok kárt tehetnek a vezetékekben.
- A csatlakozó kihúzásakor mindig a dugót fogja meg, ne a vezetéket, mert rövidzárlat keletkezhet.
- Ne helyezze instabil, rázkódásnak kitett felületre a készüléket.
- Tisztításkor használjon száraz vagy enyhén nedves puha rongyot. Ne használjon oldószereket vagy benzintartalmú folyadékokat. Makacs foltok esetén enyhe tisztítószerezrel áttörölhető.
- A gyártó nem vállal felelősséget adatvesztésért vagy meghibásodásért, ami helytelen használatból, módosításból vagy nem megfelelő akkumulátorcsere miatt következik be.
- A készülék teljes áramtalanításához húzza ki a csatlakozót a fali aljzathoz, mivel ez a fő leválasztó eszköz.
- A készülék mérsékelt vagy meleg klímában használható. Kerülje az extrém hideget.
- Ez a készülék nem ajánlott gyermekek, mozgáskorlátozottak vagy tapasztalatlan felhasználók számára, kivéve ha felügyelet alatt állnak vagy megfelelő útmutatást kaptak.
- A termék háztartási célokra készült, nem alkalmas ipari vagy kereskedelmi használatra.
- Helyezze stabil felületre. Instabil elhelyezésből eredő károk nem tartoznak a garancia hatálya alá.
- Ne szerelje szét a készüléket!



- Ne helyezze más elektromos berendezésekre.
- Ne tegye ki a készüléket közvetlen napfénynek, magas hőnek, pornak vagy vibrációnak.
- Tartsa távol a gyermekeket a műanyag zacskóktól és a termék csomagolásaitól.
- Csak a gyártó által ajánlott tartozékokat használja.
- Ne próbálja meg saját maga megjavítani a készüléket, mivel az alkatrészek eltávolítása veszélyes elektromos feszültségnek vagy más veszélynek teheti ki Önt. Minden szervizmunkával bízson meg szakképzett szervizszemélyzetet. A szervizelésre akkor van szükség, ha a készülék bármilyen módon megsérült, például a tápkábel vagy a dugó megsérült, folyadék folyt ki, vagy tárgyak estek a készülékbe, a készülék esőnek vagy nedvességnek volt kitéve, nem működik rendesen, vagy leejtették. Az engedély nélküli módosítások vagy javítások a garancia érvényét veszíthetik. A szervizelést bízza az ELECTROMUREŞ hivatalos szervizközpontjára vagy a gyártóra/importőrré.
- Ne használjon sérült kábelt vagy csatlakozót, illetve laza aljzatot – ez tüzet vagy áramütést okozhat.
- A túl hangos zenehallgatás halláskárosodást okozhat.
- Használat előtt győződjön meg arról, hogy a készülék feszültsége megfelel a hálózati feszültségnek.
- Ha idegen tárgy vagy folyadék kerül a készülékbe, azonnal áramtalanítsa, és forduljon szakemberhez.
- Ha hosszabb ideig nem használja a készüléket, húzza ki a töltőt. A kihűzéshez mindig a dugót fogja meg – ne a kábelt!
- A gyermekeket felügyelni kell, hogy ne játszanak a készülékkel. Tisztítást csak felnőtt jelenlétében végezhetnek.
- Ezt a készüléket 8 évesnél idősebb gyermekek csak akkor használhatják, ha felügyelet alatt állnak, vagy ha a készülék biztonságos használatára vonatkozóan oktatásban részesültek, és megértették a készülék használatával járó veszélyeket. A felhasználó felelősségi körébe tartozó tisztítási és karbantartási műveleteket csak 8 évesnél idősebb és gondos felügyelet alatt álló gyermekek végezhetik. Ne hagyja a készüléket és a tápkábelt 8 év alatti gyermekek számára elérhető közelségben.
- A nem megfelelő vagy hibás használatból eredő károokra nem vonatkozik a garancia.
- A gyártó nem vállal felelősséget a helytelen használat következményeiért.

---

## 2. TERMÉKLEÍRÁS (2 oldal)

---

- |          |  |           |                                     |
|----------|--|-----------|-------------------------------------|
| <b>1</b> | - Lemeztányér;                               | <b>7</b>  | - Hangkar;                          |
| <b>2</b> | - Bekapcsoló és hangerőszabályzó gomb (+/-); | <b>8</b>  | - Karvezérlő emelő;                 |
| <b>3</b> | - Hangszóró;                                 | <b>9</b>  | - 7 csolos lemez adapter;           |
| <b>4</b> | - Zafír tű;                                  | <b>10</b> | - Átlátszó akril fedél;             |
| <b>5</b> | - Lejátszási sebesség állítás;               | <b>11</b> | - 3,5 mm-es fejhallgató-csatlakozó; |
| <b>6</b> | - Automatikus leállítás kapcsoló;            | <b>12</b> | - Type-C tápcsatlakozó.             |

---

## 3. HASZNÁLAT

---

### I. Bakelitlemez-lejátszás funkció

1. Be- és kikapcsolás: A készüléket a hangerőszabályzó gomb jobbra fordításával lehet bekapcsolni (kattanással jelzi a bekapcsolást).

A gombbal a hangerő is szabályozható – akár a beépített hangszórókon, akár a 3,5 mm-es fejhallgató-kimeneten keresztül hallgat zenét.

A készülék kikapcsolásához fordítsa a gombot balra, amíg újra kattan.

Ha a kék fény világít, a készülék be van kapcsolva.

•14•



## 2. Lejátszás:

Nyissa fel a lemezjátszó fedelét, oldja ki a kar rögzítőkapcsát.

*Megjegyzés:* amikor a lemezjátszót nem használja, ne felejtse el visszazárni a kar rögzítőkapcsát.

Távolítsa el a tű védőkupakját úgy, hogy óvatosan előre felé húzza a készülék eleje irányába.

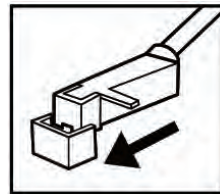

Emelje fel a kar emelőkarját (karvezérlő kart). Helyezze a lemezt a tányérra, majd mozgassa a kart a lemez fölé (annak a dálnak a kezdőpontjához, amelyet le szeretne játszani), és engedje le a karvezérlő kart.

3. Ha a lemez 45 fordulat/perc sebességű, helyezze fel a 45 rpm adaptert a tányér tengelyére, majd válassza ki a lejátszási sebességet (33, 45 vagy 78 rpm).

4. Hangerő beállítása – forgassa el a bekapcsoló gombot a hangerő szabályozásához (mind a hangszórók, mind a fejhallgató – ha csatlakoztatva van – esetében).

5. A lejátszás befejezése után kérjük, helyezze vissza a kart a tartóra (zárja vissza a rögzítőkapcsot). A tányér megáll, és kikapcsolhatja a készüléket. Helyezze vissza a tű védőkupakját. A lemez eltávolítása után zárja le a fedelet, hogy megvédje a lemezjátszót a portól.

6. A lemezjátszó automatikusan nem fog működni a következő esetekben:

(1) Amikor a kar a lemez közepére ér, és a dal véget ér;

(2) Ha a kart manuálisan visszahelyezik (leállítják).

*Megjegyzés:* amikor az automatikus leállítás (AUTOSTOP gomb ON állásban) aktiválva van, a tányér azonnal forogni kezd, amikor a kart a lemezre helyezi, és megáll, amikor a végére ér. Egyes bakelitlemezek előbb leállnak, vagy nem állnak meg a végén. Ebben az esetben állítsa az AUTOSTOP gombot OFF állásba.

## II. Bluetooth bemeneti funkció

Amikor a készüléket bekapcsolja, az automatikusan BT (Bluetooth) módba lép. Keresse meg és válassza ki az „EM1020” nevű Bluetooth-eszközt. Amikor hallja a párosítási hangot, az azt jelenti, hogy a Bluetooth kapcsolat létrejött.

A párosítás és csatlakozás után zenét játszhat le közvetlenül a telefonjáról vagy táblagépéről a lemezjátszó hangszóróin keresztül. A hangerő beállításához forgassa el a hangerőszabályzó gombot (a telefon, tablet vagy laptop hangerőszintje is befolyásolhatja a teljes hangerőt).



### III. Hogyan cserélje ki a lemezjátszó tűjét

A régi tű eltávolítása:

1. Fogja meg a hangszedő közepét, és óvatosan húzza lefelé (az „A” irányába) a tű elülső részét (egy laposfejű



csavarhúzó is segíthet).

2. Húzza ki a tűt (a „B” irányába).

**FIGYELEM:** Túl nagy erő alkalmazása károsíthatja vagy eltörheti a hangszedőt.

3. Vegye ki a tűt.

Új tű beszerelése:

1. Helyezze el az új tűt lefelé néző hegyével. Fogja meg a tű elülső végét és a hangszedő közepét.



2. Igazítsa a tű hátulját a hangszedőhöz.

3. Helyezze be a tűt az elülső részével lefelé egy szögben („C” irányba), majd óvatosan emelje fel az elejét felfelé, amíg biztonságosan a helyére nem pattan („D” irányba).

**Figyelem:**

Ne távolítsa el és ne hajlítsa meg a tűt.

Ne érintse meg a tűt, hogy elkerülje a kézsérülést.

A tű cseréje előtt kapcsolja ki a készülék áramellátását.

Gyermekektől tartsa távol!

**Megjegyzés:** A tű normál használat mellett körülbelül 50–100 óra hallgatás után cserére szorul. A tűt ajánlott azonnal kicserélni, amint a hangminőség romlása észlelhető.

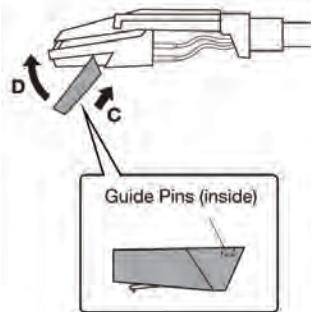
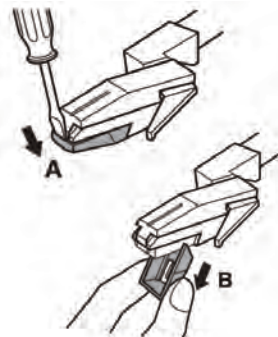

## 4. A LEMEZJÁTSZÓ KARBANTARTÁSA

1. Ne érintse meg a tű hegyét az ujjával. Kerülje el, hogy a tű hozzáérjen a lemeztányér szőnyegéhez vagy a lemez széléhez.

2. A tűt rendszeresen tisztítsa puha kefével, kizárólag hátulról előre irányuló mozdulatokkal.

3. A bakelit lemezeket tisztítsa meg portól vagy zsírtól speciális tisztítókefével és lemeztisztító oldattal.

4. A lemezjátszó fedelét és külső burkolatát tiszta vízbe enyhén megnedvesített mikroszálas kendővel törölje le.

**Megjegyzés:** Ne használjon alkoholt, benzint vagy más agresszív vegyszereket tartalmazó tisztítószeret, mivel ezek károsíthatják a készülék festését és felületét.



## 5. HIBAELHÁRÍTÁS

A készülék nem kap áramot.	<ul style="list-style-type: none"><li>• A tápegység nincs megfelelően csatlakoztatva.</li><li>• A konnektorban nincs áram.</li><li>• Egyes modellek megfelelnek az ERP energiatakarékosági szabványnak. Ha 20 percig nincs hangbemenet, a készülék automatikusan kikapcsol. A lejátszás folytatásához kapcsolja ki, majd újra be a készüléket.</li></ul>
A készülék be van kapcsolva, de a lemeztányér nem forog	<ul style="list-style-type: none"><li>• A lemeztányér meghajtószíja lecsúszott.</li></ul>
A lemeztányér forog, de nincs hang, vagy túl halk	<ul style="list-style-type: none"><li>• A tű védőkupakja még rajta van a hangszedőn.</li><li>• A hangkar még fel van emelve a kartartó kar segítségével.</li><li>• Fejhallgató van csatlakoztatva.</li></ul>

## 6. MŰSZAKI ADATOK

Modell:	<b>EM 1020 HBE</b>
Mérete:	31x26x10cm
Súly:	1,5 kg
AC/DC adapter:	Bemenet 100-240V~, 50/60Hz; Kimenet 5V 1A
Hangszóró teljesítménye:	2 x 3W
Támogatott sebesség:	33/45/78 RPM
Kimeneti interfész:	3,5 mm-es fejhallgató-csatlakozó
Bluetooth verzió:	5.4 (10 m maximális kapcsolati hatótávolság)
Környezeti hőmérséklet a megfelelő működéshez:	5°C ~ 35°C

A csomag tartalma: 1. Pickup - 1 db.; 2. Töltőadapter - 1 db.; 2. Töltőkábel - 1 db.; 3. Termék kézikönyv - 1 db.



This symbol means that the product should not be thrown away as household waste and should be delivered to an appropriate waste collection location. Follow local regulations and do not dispose of the product and rechargeable batteries with normal household waste. Proper disposal of old products and rechargeable batteries helps prevent negative consequences for the environment and human health.

Acest simbol înseamnă că produsul nu trebuie să fie aruncat ca și deșeu menajer și ar trebui livrat la o locație co-respunzătoare de colectare deșeurilor. Respectați normele locale și nu eliminați produsul și bateriile reîncărcabile cu deșeurile menajere normale. Eliminarea corectă a produselor vechi și a bateriilor reîncărcabile ajută la prevenirea consecințelor negative asupra mediului și sănătății umane.

Ez a jelzés azt jelenti, hogy a terméket nem szabad a háztartási hulladékkal együtt kidobni, hanem egy erre kijelölt gyűjtőhelyre kell vinni. Kérjük, tartsa be a helyi előírásokat, és ne dobja a terméket és az újratölthető elemeket a háztartási hulladékba. A régi termékek és az újratölthető elemek megfelelő elhelyezése segít megővni a környezetet és az emberi egészséget.



This symbol means that the product contains batteries that fall under the scope of the European Directive 2013/56/EU and that cannot be disposed of with normal household waste. Please find out about local separate collection systems for electronic and electrical products. Follow local regulations and never dispose of the product and batteries with normal household waste. Proper disposal of your old products will help prevent negative consequences for the environment and human health.

Acest simbol înseamnă că produsul conține baterii care intră sub incidența Directivei europene 2013/56/EU și care nu pot fi eliminate împreună cu deșeurile menajere obișnuite. Vă rugăm să vă informați despre sistemele locale de colectare separată pentru produse electronice și electrice. Respectați regulile locale și nu aruncați niciodată produsul și bateriile împreună cu deșeurile menajere obișnuite. Eliminarea corectă a produselor dumneavoastră vechi va ajuta la prevenirea consecințelor negative pentru mediul înconjurător și pentru sănătatea umană.

Ez a jelzés azt jelenti, hogy a termék olyan elemeket tartalmaz, amelyekre a 2013/56/EU európai irányelv vonatkozik, és amelyeket a háztartási hulladékkal együtt nem szabad kidobni. Kérjük, tájékozódjon a helyi elektronikai hulladékgyűjtési rendszerekről. Tartsa be a helyi előírásokat, és ne dobja a terméket és az elemeket a háztartási hulladékba. A régi termékek megfelelő elhelyezése segít megővni a környezetet és az emberi egészséget.



This appliance complies with European electromagnetic safety and compliance standards.

Acest aparat este conform cu standardele Europene de securitate și conformitate electromagnetică.

Ez a készülék megfelel az európai elektromágneses biztonsági és megfelelőségi előírásoknak.



We assume the right to make changes to these provisions without further notice. SC ZASS ROMANIA S.R.L. is not responsible for any printing errors.

Ne asumăm dreptul de a face modificări ale acestor prevederi fără o altă notificare. S.C. ZASS ROMANIA S.R.L. nu răspunde pentru eventualele greșeli de tipar.

Feltételezzük a jogot, hogy ezeket a rendelkezéseket további értesítés nélkül megváltoztassuk. SC ZASS ROMANIA S.R.L. nem vállal felelősséget a nyomtatási hibáért.



[www.electromures.ro](http://www.electromures.ro)