



OPERATING INSTRUCTIONS
INSTRUCȚIUNI DE UTILIZARE
HASZNÁLATI UTASÍTÁS

PORTABLE SUITCASE RUBY STYLUS TURNTABLE RECORD PLAYER
PICK-UP CU AC SAFIR, PORTABIL (TIP VALIZĂ), CU ACUMULATOR
HORDOZHATÓ BŐRÖND RUBY STYLUS LEMEZJÁTSZÓ
MODELS/MODELE/MODELLEK: EM 1026

READ THESE INSTRUCTIONS CAREFULLY BEFORE USING THE MACHINE
CITIȚI CU ATENȚIE ACESTE INSTRUCȚIUNI DE FOLOSIRE ÎNAINTE DE A UTILIZA APARATUL
A GÉP HASZNÁLATA ELŐTT ALAPOSAN OLVASSA EL EZT A HASZNÁLATI UTASÍTÁST



Sole importer in Romania: ZASS Romania SRL (CUI RO15328988)
Ungheni nr. 40 A, cod 547605, Mureș
Unic importator în România: Telefon: 0265-262870, 0265-269209, Fax: 0265-307670
Egyetlen importőr Romániában: www.zassromania.ro, e-mail: office@zass.ro

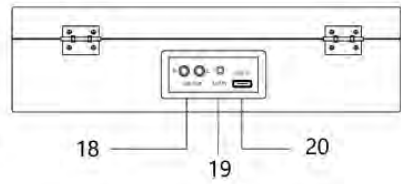
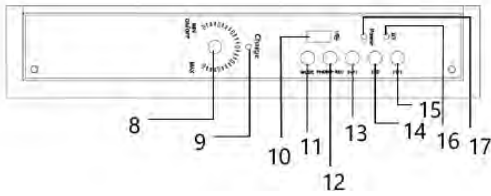
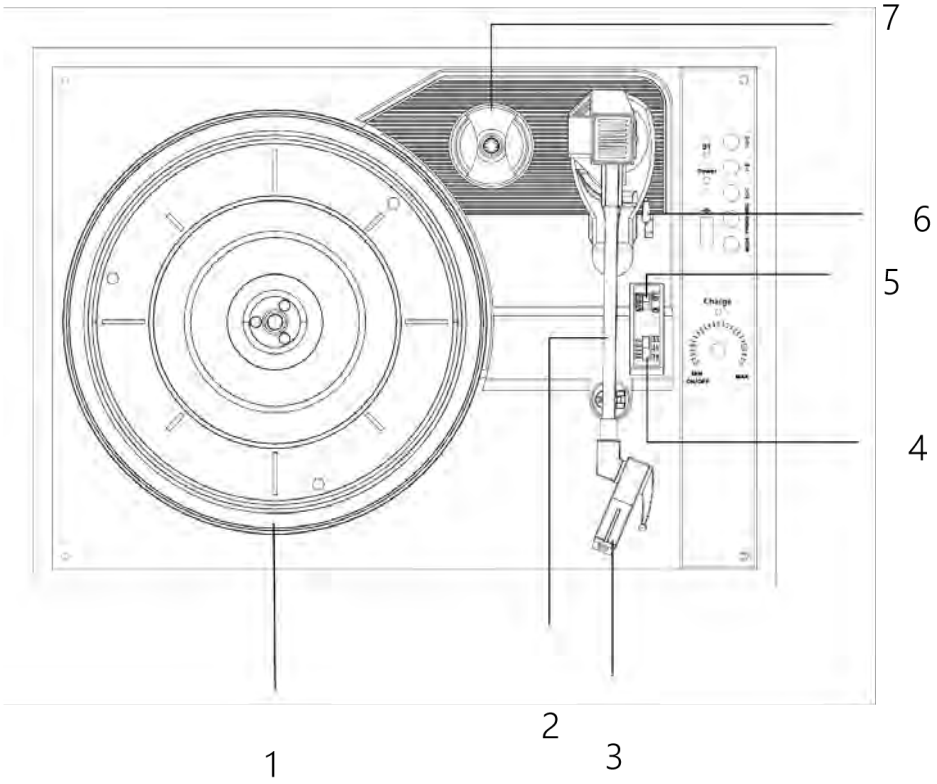



Congratulations on purchasing this ELECTROMUREȘ product and we hope you enjoy the relaunch of a Romanian brand with a history that dates back to 1949. This product was designed based on the latest technical knowledge and manufactured using the most reliable and modern electrical/electronic components. Before putting the device into operation, please take a few minutes to read the following instructions for use.
Thank you!



Please read these operating instructions carefully before using the device!



Never expose the device to outdoor conditions!

1. GENERAL INFORMATION AND SAFETY PRECAUTIONS



ATTENTION!

WHEN USING ELECTRICAL APPLIANCES, SAFETY PRECAUTIONS MUST ALWAYS BE FOLLOWED TO REDUCE THE RISK OF FIRE OR ELECTRIC SHOCK!

Before using this product, please read and understand this manual. Keep these instructions for future reference.

- DO NOT use in wet or moist areas such as bathrooms, steamy kitchens or near swimming pools.
- DO NOT cover or block any vents. When placing the device on a shelf, leave 5cm (2") free space around the whole device.
- Install in accordance with the supplied user manual.
- Don't step on or pinch the power adaptor. Be very careful, particularly near the plugs and the cable's exit point. DO NOT place heavy items on the power adaptor, which may damage it. Keep the entire device out of children's reach!
- Unplug this device during lightning storms or when unused for a long period.
- Keep the device away from heat sources such as radiators, heaters, stoves, candles and other heat-generating products or naked flame.
- Avoid using the device near strong magnetic fields.
- Electrostatic discharge can disturb the normal usage of this device. If so, simply reset and restart the device following the instruction manual.
- Never insert an object into the product through the vents or openings. High voltage flows through the product and inserting an object can cause electric shock and/or short circuit internal parts. For the same reason, DO NOT spill water or liquid on the product.
- Although this device is manufactured with the utmost care and checked several times before leaving the factory, it is still possible that problems may occur, as with all electrical appliances. If you notice smoke, an excessive build-up of heat or any other unexpected phenomena, you should disconnect the plug from the mains power socket immediately.
- The socket-outlet must be installed near the equipment and must be easily accessible.
- DO NOT overload AC outlets or extension cords. Overloading can cause fire or electric shock.
- Devices with class 1 construction should be connected to a mains socket outlet with a protective earthed connection.
- Devices with class 2 construction DO NOT require an earthed connection.
- Keep away from rodents. Rodents love to play on power lines.
- Always hold the plug when pulling it out of the mains supply socket. DO NOT pull the power cord. This can cause a short circuit.
- Avoid placing the device on any surfaces that may be subject to vibrations or shocks.
- To clean the device, use a so dry cloth. DO NOT use solvents or petrol-based fluids. To remove severe stains, you may use a damp cloth with diluted detergent.
- The supplier is not responsible for damage or lost data caused by malfunction, misuse, modification of the device or battery replacement.
- To completely disconnect the power input, the mains plug of the apparatus shall be disconnected from the mains, as the disconnect device is the mains plug of apparatus.
- The apparatus can only be used in moderate or climates warm climates and should be avoided in extremely cold environments.

- This device is not intended for use by people (including children) with physical, sensory or mental disabilities, or a lack of experience and knowledge unless they're under supervision or have received instructions about the correct use of the device by the person who is responsible for their safety.
- This product is intended for non-professional use only and not for commercial or industrial use.
- Make sure the unit is adjusted to a stable position. Damage caused by using this product in an unstable position or by failure to follow any other warning or precaution contained within this user manual will not be covered by warranty.
- Never remove the casing of this apparatus.
- Never place this apparatus on other electrical equipment.
- DO NOT use or store this product in a place where it is subject to direct sunlight, heat, excessive dust or vibration.
- DO NOT allow children access to plastic bags.
- Only use attachments/accessories specified by the manufacturer.
- Do not attempt to repair the turntable yourself, as opening or removing parts may expose you to dangerous voltages or other hazards. Refer all servicing to qualified service personnel. Servicing is required when the apparatus has been damaged in any way, such as the power supply cord or the plug, when the liquid has been spilled or objects have fallen into the apparatus, when the apparatus has been exposed to rain or moisture, does not operate normally or has been dropped. Unauthorized modifications or repairs may void the warranty. Call an authorized ELECTROMUREŞ service center or the manufacturer/importer.
- DO NOT use a damaged power cord or plug or a loose outlet. Doing so may result in fire or electric shock.
- Prolonged exposure to loud sounds from personal music players may lead to temporary or permanent hearing loss.
- Before operating this device, please check whether the working voltage of this device is the same as the local power supply voltage.
- If any solid or liquid material falls into the case, you should unplug the power cord and ask a professional technician to check it before you can continue to use it.
- If the unit will not be used for a long time, please unplug the power adapter from the wall socket; to disconnect the power cord, please always hold the plug when pulling it out of the mains supply socket. Do not pull the power cord, this can cause a short circuit.
- Children must be supervised to ensure that they do not play with the appliance. Cleaning and maintenance must not be carried out by children without supervision.
- This appliance can be used by children aged from 8 years and above only if they are supervised or have been instructed in the safe use of the appliance and understand the hazards involved. Cleaning and maintenance operations which are the responsibility of the user must not be carried out by children unless they are at least 8 years old and under close supervision. Keep the appliance and the power cord out of the reach of children under 8 years of age.
- NO warranty is given for possible damage caused by incorrect and/or inappropriate use.
- The manufacturer/importer is not liable for damage resulting from incorrect use of the appliance.

2. PRODUCT DESCRIPTION (Page 2)

- | | |
|---------------------------------------|--|
| 1 - Turntable; | 11 - Mode Switching; |
| 2 - Tonearm; | 12 - Record Recording Function; |
| 3 - Ruby Stylus; | 13 - Play Previous Song; |
| 4 - Play Speed Switch; | 14 - Play/Pause; |
| 5 - Automatic Stop Switch; | 15 - Play Next Song; |
| 6 - Lift Control Lever; | 16 - Bluetooth indicator; |
| 7 - 45RPM Adapter; | 17 - Power indicator; |
| 8 - Power Switch & Volume +/-; | 18 - RCA Audio Output; |
| 9 - Charging indicator; | 19 - AUX IN; |
| 10 - USB drive port; | 20 - Type-C Power Interface. |

3. OPERATION INSTRUCTIONS

I. Vinyl record player playback function

1. Turn on/off: Rotate the power knob.

Turn on from left to right; turn off from right to left; blue light of power indicator is on when turned on.

Charging status: charge blue light is always on when charging, charge light is off when fully charged.

2. Playback operation: Open the record player cover. Release the tonearm hold down clip.

Note: when the turntable is not in use, remember to lock back hold down clip.

Remove protective needle cover by gently pulling towards front of unit.

Use the tonearm lever to lift up the tonearm.

Gently move the tonearm over the record where play is desired to begin. Set the tonearm lever back to the down position, the tonearm will descend slowly onto the record and begin to playback. When the record is finished playing, use the tonearm lever again to raise the tonearm and then return it to the tonearm rest. Release the lever to let the tonearm sit back at its rest. To suspend the playback, repeat the same steps.

3. If the record is a 45 rpm record, you need to install the 45 rpm adapter on the turntable shaft, and then select the playback speed (33, 45 or 78 rpm).

4. Volume adjustment - rotate the power knob to adjust the volume.

5. After finishing the audition, please return the tonearm to the tonearm rest and lock the tonearm clip to secure it. The platter stops and you can turn off the turntable. Put back the needle protection cap. After removing the vinyl record, you can close the cover to protect the turntable from dust.

6. The vinyl record player will automatically stop working in the following situations:

(1) When the tonearm moves to the center of the record and the song ends;

(2) If the tonearm is manually reset.

Note: When auto stop is enabled (AUTOSTOP button in ON position), the platter will start spinning as soon as the tonearm is placed on the record and will stop spinning when it reaches the end. Some vinyl records stop before the end or do not stop when the end is reached. In this case, set AUTOSTOP to OFF.

II. Bluetooth input function

When the device is turned on, it is automatically set to BT mode. Search and select the Bluetooth device named "EM1026". When you hear the pairing tone, it means that the Bluetooth is connected.

After pairing and connecting, you can play and stream music from your phone or tablet directly to the speakers of this turntable. Rotate the volume knob to adjust the sound volume (the volume control on your phone, tablet or laptop may affect the overall volume level).

III. USB input function

Insert the USB disk into the interface and the player enters USB playback mode. In this mode, audio formats (mp3, wav, flac) will be played automatically. Use the Play Previous Song, Play/Pause and Play Next Song buttons (13,14,15) in order to control the USB player.

IV. Vinyl recording function

When playing a record, insert the USB drive, press the PHONO-REC button, the BT light will change from flashing to steady on, enter the recording mode and press the PHONO-REC button again, the BT light will change to flashing, and the recording will end.
Note: The music from the record will be saved on the USB drive in mp3 format.

V. Use RCA interface to connect speakers

This record player has 2 built-in 3W speakers. If you want to use your own amplifier or speakers: please follow the instructions in the below drawing.

Note: For best sound, it is recommended to lower the volume of the record player to the minimum. The audio from the record player will then be played through your own amplifier, speakers, etc.

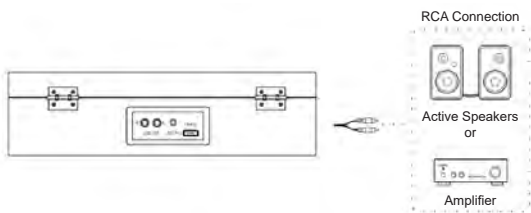

VI. AUX mode

The AUX mode is activated automatically when a 3.5mm audio cable is plugged into the port. You can play music from different sources through the AUX port (and cable).

VII. How to replace a record player needle

Remove the old needle:

1. Grasp the center of the cartridge and gently pull down (direction "A") the front edge of the needle (you can use for help a flat-head screwdriver).
2. Pull needle forward, toward the direction "B".

WARNING: When applying force to stylus, too much may damage or break the cartridge.

3. Pull out and remove.

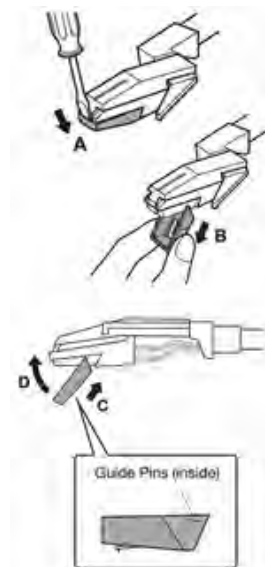

Installing a new needle:

1. Position the needle with its tip facing down. Grasp the front end of the new stylus and the middle of the cartridge.

2. Line up the back of the needle with the cartridge.
3. Insert the needle with its front end at a



downward angle (toward direction “C”) and gently lift the front of the needle upward until it snaps into place and it lock firmly (toward direction “D”).

Caution: Do not remove or bend the stylus needle. Do not touch the needle to avoid injury to your hand. Turn off the unit’s power before you replace the stylus.

Keep out of reach of children.

Note: The stylus should last about 50-100 hours under normal use. It is recommended that the stylus be replaced as soon as you notice a change in sound quality.

4. MAINTENANCE AND CLEANING

1. Do not touch the stylus tip with your fingers. Avoid bumping the stylus on the turntable mat or a record’s edge.
2. Clean the stylus frequently with a soft brush with a back-to-front motion only.
3. Clean the records to get rid of dust or grease with a record cleaning brush and record cleaning solution.
4. Clean the turntable cover and turntable cabinet with a slightly damped microfiber cloth.

Note: Note: Do not use other cleaning products that contain alcohol, benzene, or other harsh chemicals, which could damage the turntable’s finish.

5. TECHNICAL SPECIFICATIONS

Product Name: **EM 1026**

Product Size: 35x25.5x13 CM

Weight: 2.7 KG

Input Voltage: Type-C 5V 1A

Speaker: 3W*2

Supported Speed: 33/45/78 RPM

Input Interface: AUX IN

Output Interface: RCA audio

Bluetooth Version: 5.0 (10m maximum operating distance)

Battery: 3.7V 2000mAh

Playtime: up to 4 hours (with a full charge)

USB storage drive maximum size/file system: 32GB/FAT32

Ambient temperature for correct operation: 5°C/41°F ~ 35°C/95°F

Upon unpacking, carefully inspect the contents to ensure all parts are intact and undamaged. Retain the original packaging for transportation, returns or exchanges if necessary. Package content: 1. Record player – 1 pc.; 2. Charging cable - 1 pc.; 3. User manual - 1 pc.



Felicitări pentru cumpărarea acestui produs ELECTROMUREȘ și sperăm să vă bucare relansarea unui brand românesc cu un istoric ce începe încă din anul 1949. Acest produs a fost conceput pe baza cunoștințelor tehnice cele mai noi și s-a fabricat prin utilizarea componentelor electrice/ electronice cele mai fiabile și moderne. Înainte de a pune aparatul în funcțiune, vă rugăm să vă acordați câteva minute ca să citiți instrucțiunile de utilizare care urmează. Vă mulțumim!



Vă rugăm citiți cu atenție aceste instrucțiuni de utilizare înainte de utilizarea aparatului!



Nu expuneți aparatul niciodată la condiții exterioare!

1. INFORMAȚII GENERALE și MĂSURI DE PRECAUȚIE



ATENȚIE !

ATUNCI CÂND FOLOSIȚI APARATE ELECTRICE, TREBUIE ÎNTOTDEAUNA RESPECTATE PRECAUȚIILE DE SIGURANȚĂ PENTRU A REDUCE RISCUL DE INCENDIU SAU ȘOC ELECTRIC!

Înainte de a utiliza acest produs, vă rugăm să citiți și să înțelegeți acest manual. Păstrați aceste instrucțiuni pentru referințe viitoare.

- NU utilizați în zone umede sau umede, cum ar fi băi, bucătării cu aburi sau lângă piscine.
- NU acoperiți sau blocați orificiile de ventilație. Când așezați dispozitivul pe un raft, lăsați spațiu liber de 5 cm (2") în jurul întregului dispozitiv.
- Instalați în conformitate cu manualul de utilizare furnizat.
- Nu călcați și nu ciupiți adaptorul de alimentare. Fiți foarte atenți, în special în apropierea mufelor și a punctului de ieșire al cablului. NU așezați obiecte grele pe adaptorul de alimentare, acestea îl pot deteriora. Nu lăsați întregul dispozitiv la îndemâna copiilor!
- Deconectați acest dispozitiv în timpul furtunilor cu fulgere sau atunci când nu este utilizat pentru o perioadă lungă de timp.
- Țineți dispozitivul departe de surse de căldură, cum ar fi calorifere, încălzitoare, sobe, lumânări și alte produse generatoare de căldură sau flacără deschisă.
- Evitați utilizarea dispozitivului în apropierea câmpurilor magnetice puternice.
- Descărcările electrostatice pot perturba utilizarea normală a acestui dispozitiv. Dacă aparatul a fost afectat, pur și simplu resetați și reporniți dispozitivul urmând manualul de instrucțiuni.
- Nu introduceți niciodată un obiect în produs prin orificii sau aerisiri. Există tensiune înaltă în produs și introducerea unui obiect poate provoca șocuri electrice și/sau scurtcircuitarea pieselor interne. Din același motiv, NU vărsați apă sau lichid pe produs.
- Deși acest dispozitiv este fabricat cu cea mai mare grijă și verificat de mai multe ori înainte de a părăsi fabrica, este totuși posibil să apară probleme, ca și în cazul tuturor aparatelor electrice. Dacă observați fum, o acumulare excesivă de căldură sau orice alt fenomen neașteptat, trebuie să deconectați imediat ștecherul de la priza de alimentare.
- Priza trebuie instalată în apropierea echipamentului și trebuie să fie ușor accesibilă.
- NU supraîncărcați prizele de curent alternativ sau prelungitoarele. Supraîncărcarea poate provoca incendiu sau electrocutare.
- Dispozitivele cu construcție clasa 1 trebuie conectate la o priză cu o conexiune de protecție cu împământare.
- Dispozitivele cu construcție clasa 2 NU necesită o conexiune cu împământare.
- Țineți departe de rozătoare, acestea pot afecta conexiunile electrice.
- Țineți întotdeauna ștecherul când îl scoateți din priză. NU trageți de cablul de alimentare. Acest lucru poate provoca un scurtcircuit.
- Evitați așezarea dispozitivului pe orice suprafață care poate fi supusă vibrațiilor sau șocurilor.
- Pentru a curăța dispozitivul, utilizați o cârpă uscată sau ușor umezită cu apă curată. NU folosiți solvenți sau lichide pe bază de benzină. Pentru a îndepărta petele severe, puteți folosi o cârpă umedă cu detergent neutru diluat.
- Furnizorul nu este responsabil pentru deteriorarea sau pierderea datelor cauzate de funcționare defectuoasă, utilizare greșită, modificarea dispozitivului sau înlocuirea bateriei.
- Pentru a deconecta complet priza de alimentare, ștecherul aparatului trebuie deconectat de la rețea, deoarece dispozitivul de deconectare este ștecherul de rețea al aparatului.
- Aparatul poate fi utilizat numai în climă moderată sau caldă și trebuie evitată utilizarea în medii extrem de reci.
- Acest dispozitiv nu este destinat utilizării de către persoane (inclusiv copii) cu dizabilități fizice, senzoriale

sau mentale sau cu lipsă de experiență și cunoștințe, cu excepția cazului în care acestea sunt sub supraveghere sau au primit instrucțiuni despre utilizarea corectă a dispozitivului de către persoana care este responsabilă pentru siguranța lor.

- Acest produs este destinat numai utilizării casnice (neprofesionale) și nu pentru uz comercial sau industrial.
- Asigurați-vă că aparatul este așezat într-o poziție stabilă. Daunele cauzate de utilizarea acestui produs într-o poziție instabilă sau de nerespectarea oricărei alte avertismente sau precauții conținute în acest manual de utilizare nu vor fi acoperite de garanție.
- Nu îndepărtați niciodată carcasa acestui aparat.
- Nu așezați niciodată acest aparat pe alte echipamente electrice.
- NU utilizați sau depozitați acest produs într-un loc în care este supus razelor directe ale soarelui, căldurii, prafului excesiv sau vibrațiilor.
- NU permiteți accesul copiilor la pungile de plastic.
- Utilizați numai atașamente/accesorii specificate de producător.
- Nu încercați să reparați singur aparatul, deoarece deschiderea sau îndepărtarea pieselor vă poate expune la tensiuni periculoase sau la alte pericole. Toate lucrările de întreținere se adresează personalului de service calificat. Întreținerea este necesară atunci când aparatul a fost deteriorat în vreun fel, cum ar fi cablul de alimentare sau ștecherul, când lichidul a fost vărsat sau obiectele au căzut în aparat, când aparatul a fost expus la ploaie sau umezeală, nu funcționează normal sau a căzut. Modificările sau reparațiile neautorizate pot anula garanția. Apelați la un service autorizat ELECTROMUREȘ sau la producător/importator.
- NU utilizați un cablu de alimentare sau un ștecher deteriorat sau o priză slăbită. Acest lucru poate duce la incendiu sau electrocutare.
- Expunerea prelungită la sunete puternice de la aparatele muzicale personale poate duce la pierderea temporară sau permanentă a auzului.
- Înainte de a utiliza acest dispozitiv, vă rugăm să verificați dacă tensiunea de lucru a acestui dispozitiv este aceeași cu tensiunea locală de alimentare.
- Dacă orice material solid sau lichid intră în carcasă, trebuie să deconectați cablul de alimentare și să cereți unui tehnician profesionist să-l verifice înainte de a putea continua să îl utilizați.
- Dacă aparatul nu va fi folosit o perioadă lungă de timp, vă rugăm să deconectați adaptorul de alimentare de la priza de perete; pentru a deconecta cablul de alimentare, vă rugăm să țineți întotdeauna ștecherul când îl scoateți din priză. Nu trageți de cablul de alimentare, acest lucru poate provoca un scurtcircuit.
- Copiii trebuie supravegheați pentru a vă asigura că nu se joacă cu aparatul. Curățarea și întreținerea nu trebuie efectuate de copii nesupravegheați.
- Acest aparat poate fi folosit de copiii de peste 8 ani, doar dacă sunt supravegheați sau dacă au fost instruiți cu privire la utilizarea în siguranță a aparatului și au înțeles pericolele pe care le implică utilizarea acestuia. Operațiunile de curățare și întreținere ce sunt în sarcina utilizatorului nu trebuie efectuate de copii, decât dacă au cel puțin 8 ani și dacă sunt atent supravegheați. Nu lăsați aparatul și cablul de alimentare la îndemâna copiilor cu vârste mai mici de 8 ani.
- NU se acordă garanție pentru posibilele deteriorări care sunt cauzate printr-o utilizare greșită și/sau necorespunzătoare.
- Firma producătoare nu este responsabilă pentru pagube rezultate din utilizarea incorectă a aparatului.

2. DESCRIERE PRODUS (Page 2)

- | | |
|--|---|
| 1 - Platan; | 11 - Mod funcționare; |
| 2 - Braț; | 12 - Funcție înregistrare disc vinil pe memoria USB; |
| 3 - Ac tip safir; | 13 - Redare piesa anterioară; |
| 4 - Comutator viteză de redare; | 14 - Redare/Pauză; |
| 5 - Comutator oprire automată; | 15 - Redare piesa următoare; |
| 6 - Levier (pârghie) de control a brațului; | 16 - Indicator Bluetooth; |
| 7 - Adaptor 45RPM; | 17 - Indicator alimentare; |
| 8 - Comutator de alimentare și volum +/-; | 18 - leșire audio RCA; |
| 9 - Indicator încărcare; | 19 - Intrare AUX IN; |
| 10 - Port pentru memorie USB ; | 20 - Interfață de încărcare/alimentare Type-C. |

3. UTILIZARE

I. Funcția de redare a discurilor de vinil

1. Pornire/Oprire: Rotiți butonul de alimentare.

Pentru a porni pickup-ul, rotiți acest buton în sensul acelor de ceasornic (spre dreapta) până când se aude un clic. Când este pornit, utilizați acest buton pentru a regla volumul difuzoarelor interne. Pentru a opri aparatul, rotiți acest buton în sens invers acelor de ceasornic (spre stânga) până când se aude un clic.

Lumina indicatoare albastră este aprinsă când aparatul este pornit.

Stare de încărcare: indicatorul luminos albastru de încărcare este mereu aprins în timpul încărcării, indicatorul luminos de încărcare este stins când bateria este complet încărcată.

2. Operațiunea de redare:

Deschideți capacul pickup-ului, eliberați clema suportului de fixare a brațului.

Notă: când pickup-ul nu este utilizat, nu uitați să blocați la loc clema de fixare a brațului.

Scoateți capacul de protecție a acului trăgând ușor spre partea din față a aparatului.

Ridicați levierul (pârghia) de control al brațului. Puneți discul pe platan, apoi mutați brațul deasupra discului (la începutul piesei pe care doriți să o redați) și coborâți pârghia (levierul) de control a brațului.

3. Dacă discul este o înregistrare de 45 rpm, trebuie să instalați adaptorul de 45 rpm pe arborele platanului și apoi selectați viteza de redare (33, 45 sau 78 rpm).

4. Ajustarea volumului - rotiți butonul de alimentare pentru a regla volumul difuzoarelor.

5. După terminarea audiției, vă rugăm să readuceți brațul și să îl poziționați pe suport (închideți blocatorul de siguranță). Platanul se oprește și puteți opri aparatul. Puneți la loc capacul de protecție a acului. După ce scoateți discul de vinil, puteți să închideți capacul pentru a proteja pickup-ul de praf.

6. Pickup-ul nu va mai funcționa automat în următoarele situații:

(1) Când brațul se deplasează în centrul discului și melodia se termină;

(2) Dacă brațul este resetat (oprit) manual.

Notă: când oprirea automată este activată (butonul AUTOSTOP în poziția ON), platanul va începe să se rotească de îndată ce brațul este plasat pe disc și se va opri din rotire când a ajuns la sfârșit. Unele discuri de vinil se opresc înainte de sfârșit sau nu se opresc când se ajunge la sfârșit. În acest caz, setați AUTOSTOP la OFF.

II. Funcția de intrare Bluetooth

Când aparatul pornește, acesta este setat automat pe modul BT. Căutați și selectați dispozitivul Bluetooth numit "EM1026". Când auziți tonul de împerechere, înseamnă că Bluetooth-ul este conectat.

După împerechere și conectare, puteți reda muzică de pe telefonul sau tableta dumneavoastră direct pe difuzoarele acestui pickup. Rotiți butonul de volum pentru a ajusta volumul sunetului (controlul volumului de pe telefon, tabletă sau laptop poate afecta nivelul total al volumului).

III. Funcția de citire memorie USB

•10•

Introduceți stick-ul de memorie USB în interfață și playerul intră în modul de redare USB. În acest mod, formatele audio (mp3, wav, flac) vor fi redat automat. Folosiți butoanele Redare piesa anterioară, Redare/Pauză și Redare piesa următoare (13,14,15) pentru a controla playerul USB.

IV. Funcția de înregistrare disc vinil

Când redați un disc, introduceți stick-ul de memorie USB, apăsați butonul PHONO-REC, indicatorul luminos BT se va schimba din intermitent în aprins constant, intrați în modul de înregistrare și apăsați din nou butonul PHONO-REC, indicatorul luminos BT se va schimba în intermitent, iar înregistrarea se va încheia.

Notă: Muzica de pe disc va fi salvată pe unitatea USB în format mp3.

V. Folosiți interfața RCA pentru a conecta difuzoarele

Acest pick-up are 2 difuzoare integrate de 3W fiecare. Dacă doriți să folosiți propriul amplificator sau alte difuzoare, vă rugăm să urmați instrucțiunile din desenul de mai jos.

Notă: pentru cel mai bun sunet, se recomandă să reduceți volumul pick-up-ului la minim. Sunetul de la pick-up va fi apoi redat prin propriul tău amplificator, difuzoare, etc.

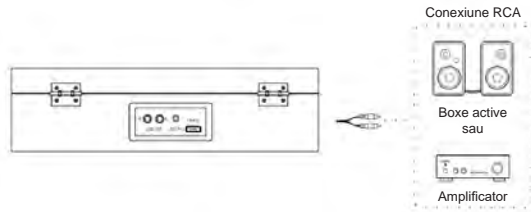

VI. Modul AUX

Modul AUX este activat automat atunci când un cablu audio de 3,5 mm este conectat la port. Puteți reda muzică din diferite surse prin portul AUX (și prin cablu).

VII. Cum să înlocuiești acul unui pick-up

Îndepărtează acul vechi:

1. Prindeți centrul dozei și trageți ușor în jos (în direcția „A”) marginea frontală a acului (puteți folosi pentru ajutor o șurubelniță cu cap plat).
2. Trageți acul (spre direcția „B”).

ATENȚIE: Când aplicați forță pe doză, prea multă poate deteriora sau sparge cartușul.

3. Scoateți acul.

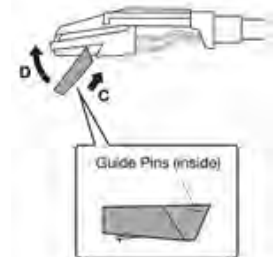
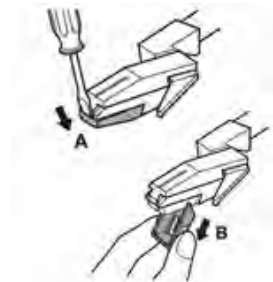

Instalarea unui nou ac:

1. Poziționați acul cu vârful îndreptat în jos. Prindeți capătul frontal al noului ac și mijlocul cartușului.
2. Aliniați partea din spate a acului cu cartușul.
3. Introduceți acul cu capătul frontal într-un unghi în jos (spre direcția „C”) și ridicați ușor partea din față a acului în sus

până când se fixează în poziție și se blochează ferm (înspre direcția „D”).

Atenție:

Nu îndepărtați și nu îndoiiți acul.

Nu atingeți acul pentru a evita rănirea mâinii.

Opriiți alimentarea aparatului înainte de a înlocui acul.

A nu se lăsa la îndemâna copiilor.

Notă: acul ar trebui să reziste aproximativ 50-100 ore de audiere în condiții normale de utilizare. Se recomandă ca acul să fie înlocuit imediat ce observați o schimbare a calității sunetului.



4. CURĂȚARE ȘI ÎNTREȚINERE PICKUP

1. Nu atingeți vârful acului cu degetele. Evitați să loviți acul de covorașul platanului sau de marginea unui disc.
2. Curățați frecvent acul cu o perie moale doar cu mișcare din spate în față.
3. Curățați înregistrările (discurile de vinil) pentru a scăpa de praf sau grăsime, folosind o perie de curățare și o soluție de curățare a înregistrărilor.
4. Curățați capacul pickup-ului și exteriorul cu o cârpă din microfibră ușor umezită în apă curată.

Notă: nu utilizați un alt produs de curățare care conține alcool, benzen sau alte substanțe chimice dure, care ar putea deteriora finisajul aparatului.

5. SPECIFICAȚII TEHNICE

Model: **EM 1026**

Dimensiune: 35x25.5x13 cm

Greutate: 2,7 Kg

Tensiune de intrare: Type-C 5V 1A

Putere difuzoare: 2 x 3W

Viteza acceptată: 33/45/78 RPM

Interfață de intrare: AUX IN

Interfață de ieșire: RCA audio

Versiunea Bluetooth: 5.0 (10 m rază maximă de conexiune)

Baterie: 3.7V 2000mAh

Timpe de redare: până la 4 ore (cu o încărcare completă)

Dimensiune maximă unitate de stocare USB/sistem de fișiere: 32GB/FAT32.

Temperatura ambientală pentru funcționare corectă: 5°C ~ 35°C



Gratulálunk az ELECTROMUREŞ termék megvásárlásához, és reméljük, hogy örömet szerez Önnek egy olyan román márka újjáéledése, amelynek története egészen 1949-ig nyúlik vissza. Ez a termék a legújabb műszaki ismeretek alapján lett megtervezve, és a legmegbízhatóbb, legmodernebb elektromos/elektronikus alkatrészek felhasználásával készült. Mielőtt üzembe helyezné a készüléket, kérjük, szánjon néhány percet a használati utasítás elolvasására, amely az alábbiakban található. Köszönjük!



Kérjük, a készülék használata előtt figyelmesen olvassa el ezt a használati utasítást!



Soha ne tegye ki a készüléket külső hatásoknak!

1. ÁLTALÁNOS INFORMÁCIÓK ÉS ÓVINTÉZKEDÉSEK



FIGYELEM!

ELEKTROMOS KÉSZÜLÉKEK HASZNÁLATAKOR MINDIG BE KELL TARTANI A BIZTONSÁGI ÓVINTÉZKEDÉSEKET A TŰZ VAGY ÁRAMÜTÉS VESZÉLYÉNEK CSÖKKENTÉSE ÉRDEKÉBEN!

A termék használatba vétele előtt kérjük, tanulmányozza át a kézikönyvet, és őrizze meg azt későbbi felhasználás céljából.

- NE használja nedves környezetben, például fürdőszobában, konyhában vagy úszómedencék közelében.
- NE takarja le és ne zárja el a szellőzőnyílásokat. Ha a készüléket polcra helyezi, hagyjon körülötte legalább 5 (2") cm szabad helyet.
- A terméket a mellékelt felhasználói kézikönyvnek megfelelően telepítse.
- Ne lépjen rá a tápegység adapterére, és ne csípjé be azt. Különösen ügyeljen a csatlakozókra és a kábel kivezetési pontjaira. NE helyezzen nehéz tárgyakat a hálózati adapterre, mert az megsérülhet. NE hagyja a készüléket gyermekek számára hozzáférhető helyen!
- Villámlással járó vihar idején vagy hosszú ideig tartó használaton kívüli állapotban húzza ki a készüléket a hálózathoz.
- Tartsa távol a készüléket hőforrásoktól, például radiátoroktól, fűtőberendezésektől, tűzhelyektől, gyertyáktól és más hőt vagy nyílt lángot előállító eszközöktől.
- Kerülje a készülék használatát erős mágneses terek közelében.
- Az elektrosztatikus kisülések megzavarhatják a készülék normál működését. Ebben az esetben kövesse a kézikönyv utasításait a készülék újraindításához.
- Soha ne helyezzen semmilyen tárgyat a termékre a szellőzőnyílásokon vagy más nyílásokon keresztül. A készülék belsejébe magas feszültség van, egy tárgy behelyezése áramütést és/vagy a belső alkatrészek rövidzárlatát okozhatja. Ugyanezen okból NE öntsön vizet vagy folyadékot a termékre.
- Bár ezt a készüléket a legnagyobb gondossággal gyártották és többször ellenőrizték, mielőtt elhagyta a gyárat, mégis előfordulhatnak problémák, mint minden elektromos készüléknel. Ha füstöt, túlemeledést vagy bármilyen más váratlan jelenséget észlel, azonnal húzza ki a konnektorból.
- A konnektort a készülék közelében helyezze el, hogy könnyen elérhető legyen.
- Ne terhelje túl a konnektorokat vagy hosszabbítókat. A túlterhelés tüzet vagy áramütést okozhat.
- Az 1. osztályú készülékeket földeléssel ellátott konnektorhoz kell csatlakoztatni.
- A 2. osztályú készülékekhez nem szükséges földelés.
- Tartsa távol a rácsálóktól, mert azok károsíthatják az elektromos vezetékeket.
- Mindig a csatlakozódugónál fogva húzza ki a konnektorból. Ne a tápkábel rágassza, mert ez rövidzárlatot okozhat.
- Kerülje a készülék olyan felületre történő elhelyezését, amely rezgésnek vagy ütésnek lehet kitéve.
- A készülék tisztításához használjon száraz ruhát. NE használjon oldószereket, benzolt, hígítót vagy más vegyszereket, illetve benzin alapú folyadékokat. A makacs foltok eltávolításához használhat nedves ruhát hígított semleges tisztítószerrel.
- A forgalmazó nem vállal felelősséget a hibás működtetésből, helytelen használatból, a készülék módosításából vagy az akkumulátor cseréjéből eredő károkért vagy adatvesztésért.
- A készülék teljes áramtalanításához húzza ki a konnektorból, mivel a készülék teljes áramtalanítása csak így történik meg.
- A készülék csak mérsékelt vagy meleg éghajlaton használható, és kerülni kell a rendkívül hideg környezetben való használatát.
- Ezt a készüléket nem szabad fizikai, érzékszervi vagy szellemi fogyatékkal, illetve tapasztalat és ismeretek hiányával rendelkező személyek (beleértve a gyermekeket is) számára használni, kivéve, ha



felügyelet alatt állnak, vagy ha a biztonságukért felelős személytől utasításokat kaptak a készülék helyes használatára vonatkozóan.

- Ez a termék kizárólag otthoni (nem professzionális) használatra készült, kereskedelmi vagy ipari használatra nem alkalmas.
- Győződjön meg róla, hogy a készülék stabil helyzetben van elhelyezve. Az ebből eredő károk, amelyek instabil pozícióban történő használatból, vagy a jelen használati útmutatóban található bármely más figyelmeztetés vagy óvintézkedés figyelmen kívül hagyásából adódnak, nem tartoznak a garancia hatálya alá.
- Soha ne távolítsa el a készülék burkolatát.
- Soha ne helyezze a készüléket más elektromos berendezések tetejére.
- NE használja és ne tárolja a terméket olyan helyen, ahol közvetlen napfénynek, hőnek, túlzott párnak vagy rezgésnek van kitéve.
- NE engedje, hogy a gyerekek hozzáférjenek a műanyag zacskókhoz.
- Csak a gyártó által megadott tartozékokat/kiegészítőket használja.
- Ne próbálja meg maga megjavítani a készüléket! A burkolat vagy az alkatrészek eltávolítása áramütéshez vagy balesethez vezethet. Minden javítást kizárólag szakképzett szervizszemélyzet végezhet. Karbantartásra akkor van szükség, ha a készülék bármilyen módon megsérült, például a tápkábel vagy a csatlakozó, ha folyadék ömlött rá vagy tárgyak estek bele, ha esőnek vagy nedvességnek volt kitéve, nem működik normálisan, vagy leejtették. Az engedély nélküli módosítások vagy javítások érvényteleníthetik a garanciát. Vegye fel a kapcsolatot egy hivatalos ELECTROMUREŞ szervizközponttal vagy a gyártóval/forgalmazóval.
- Soha ne használjon sérült tápkábelt, csatlakozót vagy meglazult konnektort. Ez tüzet vagy áramütést okozhat.
- A személyes zenei eszközökből származó, tartósan nagy hangerőnek való kitettség átmeneti vagy maradandó halláskárosodást okozhat.
- A készülék használata előtt ellenőrizze, hogy a készülék üzemi feszültsége megegyezik-e a helyi hálózati feszültséggel.
- Ha bármilyen szilárd vagy folyékony anyag kerül a készülékházba, azonnal húzza ki a készüléket a konnektorból. Kérjen meg egy szakembert, hogy ellenőrizze, mielőtt újra használná.
- Ha hosszabb ideig nem használja a készüléket, húzza ki a konnektorból. Mindig a csatlakozónál fogva húzza, ne a kábelnél. A kábel húzása rövidzárlatot okozhat.
- A gyerekeket felügyelni kell, hogy ne játsszanak a készülékkel. A tisztítást és karbantartást felügyelet nélkül nem végezhetik.
- Ezt a készüléket 8 évesnél idősebb gyermekek is használhatják, feltéve, hogy felügyelet alatt állnak, vagy kaptak útmutatást a készülék biztonságos használatára vonatkozóan, és megértették az ezzel járó veszélyeket. A felhasználó által végzendő tisztítási és karbantartási feladatokat gyermekek nem végezhetik, kivéve, ha legalább 8 évesek és szigorú felügyelet alatt állnak. A készüléket és a tápkábelt tartsa távol a 8 év alatti gyerekektől.
- A helytelen és/vagy nem megfelelő használatból eredő károkra NEM vonatkozik a jótállás.
- A gyártó nem vállal felelősséget a készülék helytelen használatából eredő károkért.

2. TERMÉKLEÍRÁS (2 oldal)

- | | | | |
|-----------|---|-----------|--|
| 1 | - Lemezfordató tányér; | 11 | - Működési mód; |
| 2 | - Kar; | 12 | - Bakelitlemezről USB-re történő felvétel funkció; |
| 3 | - Zafir tű; | 13 | - Előző szám lejátszása; |
| 4 | - Lejátszási sebesség kapcsoló; | 14 | - Lejátszás/Szünet; |
| 5 | - Automatikus leállítás kapcsoló; | 15 | - Következő szám lejátszása; |
| 6 | - Hangkar vezérlő (emelő); | 16 | - Bluetooth-jelzőfény; |
| 7 | - 45-ös (RPM) fordulatszámú adapter; | 17 | - Tápellátás-jelzőfény; |
| 8 | - Be-/kikapcsoló és hangerőszabályzó (+/-); | 18 | - RCA hangkimenet; |
| 9 | - Töltés-jelzőfény; | 19 | - AUX IN bemenet; |
| 10 | - USB-memóriacsatlakozó; | 20 | - Type-C töltő-/tápcsatlakozó. |



3. HASZNÁLAT

I. Bakelitlemezt lejátszása

1. Be-/Kikapcsolás: Forgassa el a bekapcsoló gombot.

A lemezt lejátszó bekapcsolásához forgassa el ezt a gombot az óramutató járásával megegyező irányba (jobbra), amíg egy kattánót nem hall. Bekapcsolt állapotban ezzel a gombbal szabályozhatja a beépített hangszórók hangerejét is. A készülék kikapcsolásához forgassa a gombot az óramutató járásával ellentétes irányba (balra), amíg ismét kattánót nem hall.

A készülék bekapcsolt állapotát a kék színű jelzőfény mutatja.

Töltési állapot: töltés közben a kék töltésjelző fény folyamatosan világít, és kialszik, ha az akkumulátor teljesen feltöltődött.

2. Lejátszás: Nyissa fel a lemezt lejátszó fedelét, majd oldja ki a kart rögzítő bilincset.

Megjegyzés: amikor a lemezt lejátszó nincs használatban, ne felejtse el visszazárni a kart rögzítőbilincset.

Vegye le a tűvédőt úgy, hogy óvatosan előre húzza a készülék felé. Emelje fel a vezérlőkart, helyezze a lemezt a lejátszóra, majd vigye a kart a lemez fölé (a lejátszani kívánt szám kezdetéhez), és engedje le a vezérlőkart.

3. Ha a lemez 45 ford./perc sebességű, helyezze fel a 45 rpm adaptert a tányér tengelyére, majd válassza ki a lejátszási sebességet (33, 45 vagy 78 ford./perc).

4. Hangerőszabályozás – a hangszórók hangerejét a bekapcsoló gomb elforgatásával állíthatja be.

5. Lejátszás befejezése – helyezze vissza a kart a tartóra, majd zárja le a biztonsági reteszt. A lemezt lejátszó leáll, és kikapcsolhatja a készüléket. Helyezze vissza a tűvédőkupakját, és miután eltávolította a bakelitlemezt, csukja le a készülék fedelét, hogy megóvja a portól.

6. A lemezt lejátszó automatikusan leáll a következő esetekben:

(1) Amikor a kart a lemez közepére ér, és a felvétel véget ér;

(2) Ha a kart manuálisan visszaállítják (leállítják).

Megjegyzés: ha az automatikus leállítás be van kapcsolva (AUTOSTOP gomb ON állásban), a tányér azonnal forogni kezd, amint a kart a lemezre helyezi, és a lejátszás végén leáll. Bizonyos bakelitlemezek azonban a vége előtt megállhatnak, vagy nem állnak le a végén. Ilyen esetben állítsa az AUTOSTOP kapcsolót OFF állásba.

II. Bluetooth bemenet funkció

A készülék indításakor automatikusan Bluetooth (BT) üzemmódba lép. Keresse meg és válassza ki az „EM1026” nevű Bluetooth-eszközt. Amint meghallja a párosítási hangot, az azt jelenti, hogy a Bluetooth-kapcsolat létrejött.

A sikeres párosítás után közvetlenül a lemezt lejátszó hangszóróin keresztül játszhat le zenét a telefonjáról vagy táblagépéről. A hangerő beállításához forgassa el a hangerőgombot (a telefon, táblagép vagy laptop hangerőszabályozása szintén befolyásolhatja a teljes hangerőt).

III. USB-memória lejátszás funkció

Helyezze be az USB-meghajtót a csatlakozóba, és a lejátszó automatikusan USB lejátszási módba vált. Ebben az üzemmódban a támogatott hangformátumok (mp3, wav, flac) automatikusan lejátszásra kerülnek. Az USB-lejátszó vezérléséhez használja az Előző szám, Lejátszás/Szünet és a Következő szám gombokat (13, 14, 15).

IV. Bakelitlemez felvétel funkció

Lemez lejátszása közben helyezze be az USB-meghajtót, majd nyomja meg a PHONO-REC gombot. Ekkor a BT jelzőfény villogásról állandó világításra vált, és a készülék felvételi módba lép. A felvétel leállításához nyomja meg ismét a PHONO-REC gombot; ekkor a BT jelzőfény visszavált villogásra, és a felvétel befejeződik.

Megjegyzés: a lemezzel lejátszott zene mp3 formátumban kerül elmentésre az USB-meghajtóra.

V. Külső hangszórók csatlakoztatása RCA csatlakozóval

Ez a lemezjátszó két darab 3W-os beépített hangszóróval rendelkezik. Ha saját erősítőt vagy más hangszórókat szeretne használni, kövesse az alábbi ábrán látható bekötési utasításokat.

Megjegyzés: A legjobb hangminőség elérése érdekében javasolt a lemezjátszó hangerejét a minimumra csökkenteni. A hang ekkor a saját erősítőjén, hangszóróin stb. keresztül szólal meg.

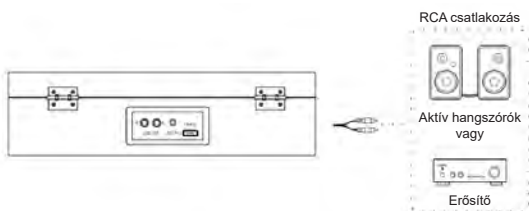

VI. AUX mód

Az AUX mód automatikusan aktiválódik, amikor egy 3,5 mm-es hangkábel csatlakoztatva van a bemenetre. Az AUX bemeneten (és kábelén) keresztül különböző forrásokból származó zenét játszhat le.

V. Hogyan cserélje ki a lemezjátszó tűjét

A régi tű eltávolítása:

1. Fogja meg a fejet (a lejátszó karjának végén lévő részt), és óvatosan húzza lefelé (az „A” irányba) a tűbetét elejét. Segítségként használhat egy laposfejű csavarhúzó is.
2. Ezután húzza ki a tűt (a „B” irányba).

FIGYELEM: Ha túlzottan megnyomja a fejet, azzal károsíthatja vagy eltörheti a tűt.

3. Távolítsa el a tűt.

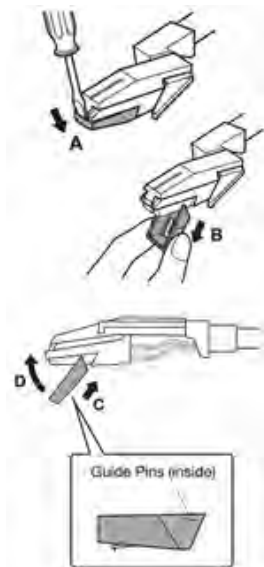

Új tű beszerelése:

1. Helyezze a tűt úgy, hogy a hegye lefelé mutasson. Ezután fogja meg az új tű elülső részét, valamint a hangszedő középső részét.
2. Illessze a tű hátulját a hangszedőhöz.
3. Ezután óvatosan nyomja a helyére a tűt, amíg be nem



kattan. Helyezze a tű elülső végét ferdén lefelé („C” irányba), majd óvatosan emelje fel a tű elejét, amíg a helyére nem pattan, és szílán be nem illeszkedik (a „D” irányba).



Fontos figyelmeztetések: Ne távolítsa el és ne hajlítsa meg a tűt. Ne érintse meg a tűt, hogy elkerülje a kézsérülést. A tű cseréje előtt kapcsolja ki a készüléket. Tartsa távol a gyerekektől.

Megjegyzés: A tű várható élettartama normál használat mellett körülbelül 50-100 óra. Javasolt a tűt azonnal kicserélni, amint a hangminőségben változást észlel.

4. KARBANTARTÁS ÉS TISZTÍTÁS

1. Ne érintse meg a tű hegyét az ujjával. Ügyeljen arra, hogy a tű ne ütközzön a lemezjátszó szőnyegéhez vagy a lemez széléhez.
2. Rendszeresen tisztítsa meg a tűt egy puha kefével, kizárólag hátulról előre irányuló mozdulatokkal.
3. Távolítsa el a port és a szennyeződések a lemezekről, használjon lemez tisztító kefét és lemez tisztító folyadékot.
4. A lemezjátszó fedelét és külső részét enyhén nedves mikroszálas kendővel tisztítsa meg.

Megjegyzés: Ne használjon olyan tisztítószeret, amelyek alkoholt, benzolt vagy más erős vegyszereket tartalmaznak, mivel ezek károsíthatják a készülék felületét.

5. MŰSZAKI ADATOK

Modell: **EM 1026**

Méret: 35x25,5x13 cm

Súly: 2,7 kg

Bemeneti feszültség: Type-C 5V 1A

AC/DC adapter: Bemenet 100-240 V~, 50/60 Hz; Kimenet 5 V 1 A

Hangszóró teljesítmény: 2 x 3 W

Támogatott sebesség: 33/45/78 RPM

Bemeneti csatlakozás: AUX IN

Kimeneti csatlakozás: RCA audio

Bluetooth verzió: 5.0 (maximális csatlakozási távolság 10 m)

Akkumulátor: 3,7V 2000mAh

Lejátszási idő: akár 4 óra (teljes feltöltéssel)

USB-tároló meghajtó maximális mérete/fájlrendszere: 32 GB/FAT32

A megfelelő működéshez szükséges környezeti hőmérséklet: 5 °C ~ 35 °C

Kicsomagolás: gondosan ellenőrizze a tartalmat, hogy minden alkatrész sértetlen és ép legyen. Kérjük, őrizze meg az eredeti csomagolást arra az esetre, ha szállításra, visszaküldésre vagy cserére lenne szükség.

A csomag tartalma: 1. Lemezjátszó - 1 db; 2. Töltőkábel - 1 db; 3. Felhasználói kézikönyv - 1 db.





This symbol means that the product should not be thrown away as household waste and should be delivered to an appropriate waste collection location. Follow local regulations and do not dispose of the product and rechargeable batteries with normal household waste. Proper disposal of old products and rechargeable batteries helps prevent negative consequences for the environment and human health.

Acest simbol înseamnă că produsul nu trebuie să fie aruncat ca și deșeu menajer și ar trebui livrat la o locație co-respundătoare de colectare deșeuri. Respectați normele locale și nu eliminați produsul și bateriile reîncărcabile cu deșeurile menajere normale. Eliminarea corectă a produselor vechi și a bateriilor reîncărcabile ajută la prevenirea consecințelor negative asupra mediului și sănătății umane.

Ez a jelzés azt jelenti, hogy a terméket nem szabad a háztartási hulladékkal együtt kidobni, hanem egy erre kijelölt gyűjtőhelyre kell vinni. Kérjük, tartsa be a helyi előírásokat, és ne dobja a terméket és az újratölthető elemeket a háztartási hulladékba. A régi termékek és az újratölthető elemek megfelelő elhelyezése segít megővni a környezetet és az emberi egészséget.



This symbol means that the product contains batteries that fall under the scope of the European Directive 2013/56/EU and that cannot be disposed of with normal household waste. Please find out about local separate collection systems for electronic and electrical products. Follow local regulations and never dispose of the product and batteries with normal household waste. Proper disposal of your old products will help prevent negative consequences for the environment and human health.

Acest simbol înseamnă că produsul conține baterii care intră sub incidența Directivei europene 2013/56/EU și care nu pot fi eliminate împreună cu deșeurile menajere obișnuite. Vă rugăm să vă informați despre sistemele locale de colectare separată pentru produse electronice și electrice. Respectați regulile locale și nu aruncați niciodată produsul și bateriile împreună cu deșeurile menajere obișnuite. Eliminarea corectă a produselor dumneavoastră vechi va ajuta la prevenirea consecințelor negative pentru mediul înconjurător și pentru sănătatea umană.

Ez a jelzés azt jelenti, hogy a termék olyan elemeket tartalmaz, amelyekre a 2013/56/EU európai irányelv vonatkozik, és amelyeket a háztartási hulladékkal együtt nem szabad kidobni. Kérjük, tájékozódjon a helyi elektronikai hulladékgyűjtési rendszerekről. Tartsa be a helyi előírásokat, és ne dobja a terméket és az elemeket a háztartási hulladékba. A régi termékek megfelelő elhelyezése segít megővni a környezetet és az emberi egészséget.



This appliance complies with European electromagnetic safety and compliance standards.

Acest aparat este conform cu standardele Europene de securitate și conformitate electromagnetică.

Ez a készülék megfelel az európai elektromágneses biztonsági és megfelelőségi előírásoknak.



This product does not contain hazardous materials for the environment (lead, mercury, cadmium, hexavalent chromium and brominated flammable agents: PBB and PBDE).

Acest produs nu conține materiale periculoase pentru mediul înconjurător (plumb, mercur, cadmiu, crom hexavalent și agenți inflamabili bromurați: PBB și PBDE).

Ez a termék nem tartalmaz veszélyes anyagokat a környezet számára (ólom, higany, kadmium, hatértékű króm és bromozott gyúlékony anyagok: PBB és PBDE).



We assume the right to make changes to these provisions without further notice. SC ZASS ROMANIA S.R.L. is not responsible for any printing errors.

Ne asumăm dreptul de a face modificări ale acestor prevederi fără o altă notificare. S.C. ZASS ROMANIA S.R.L. nu răspunde pentru eventualele greșeli de tipar.

Fenntartjuk a jogot, hogy ezeken a rendelkezéseken további értesítés nélkül módosítsunk. SC ZASS ROMANIA S.R.L. nem vállal felelősséget a nyomtatási hibáért.



www.electromures.ro